

Tisch- Falzmaschine



BEDIENUNGSANLEITUNG

Inhaltsverzeichnis

INHALTSVERZEICHNIS	2
EINLEITUNG	3
ZEICHEN	3
HANDELSMARKEN	3
SICHERHEITSVORKEHRUNGEN	4
STROMVERSORGUNG	4
UMGEBUNGSBEDINGUNGEN.....	5
WARTUNG / ZUSÄTZLICHE HINWEISE	6
AUFKLEBER „WARNUNG“ / „VORSICHT“	7
1. EIGENSCHAFTEN.....	8
2. INSTALLATION.....	9
2.1 STANDARD – ZUBEHÖR	9
2.2 TRANSPORTSICHERUNGEN ENTFERNEN	9
2.3 LAGER-ANDRUCKHEBEL VERRIEGELN	11
2.4 TEILE EINBAUEN.....	12
3. BEZEICHNUNG UND FUNKTIONEN.....	14
4. DAS BEDIENFELD.....	16
5. HANDHABUNG DES PAPIERS	17
5.1 VERWENDUNG DES PAPIERS.....	17
5.2 FÄCHERN SIE DAS PAPIER VOR DEM EINLEGEN AUF.....	17
5.3 HINWEISE ZUM EINLEGEN VON PAPIER	17
6. NOT-AUS SCHALTER	19
7. STANDARDFALZUNG VON STANDARD-PAPIERFORMATEN.....	19
7.1 STANDARD-PAPIERFORMATE	19
7.2 STANDARD-FALZARTEN	19
7.3 BETRIEB	21
7.4 HALBFALZ.....	25
8. STANDARD-FALZUNG VON STANDARD-PAPIERFORMATEN	26
8.1 HALBFALZ BEI DICKEM PAPIER	26
8.2 DOPPEL-PARALLELFALZ BEI DICKEM PAPIER	28
8.3 DOPPEL-PARALLELFALZ BEI DÜNNEM B6-PAPIER	32
9. BENUTZERDEFINIERTER FALZUNG VON STANDARD- PAPIERFORMATEN.....	35
10. STANDARD VON PAPIER - SONDERGRÖSSEN.....	39
11. DER KREUZFALL.....	43
11.1 KREUZFALZ VON STANDARD-PAPIERFORMATEN	43

11.2 KREUZFALZ VON SONDER - PAPIERGRÖSSEN	48
12. FALZFEHLAUSRICHTUNGEN KORRIGIEREN	51
12.1 KORRIGIEREN EINER FALZFEHLAUSRICHTUNG ENTLANG DER LÄNGSSEITE	51
12.2 KORRIGIEREN EINER FALZFEHLAUSRICHTUNG ENTLANG DER SCHMALSEITE	53
13. MAßNAHMEN BEI ZERKNITTERN ODER STAUCHEN DES PAPIERS	54
14. EINEN PAPIERSTAU BESEITIGEN	55
14.1 STAU BEI DEN PAPIEREINZUGS-ROLLEN	55
14.2 PAPIER RUTSCHT IM EINZUGSBEREICH DURCH	55
14.3 STAU IM BEREICH DER FALZWALZE	56
14.4 STAU AN DER OBEREN FALZTASCHE	57
14.5 STAU IN DER UNTEREN FALZTASCHE	58
14.6 STAU IN DER ABLAGE	59
15. FEHLERMELDUNGEN	59
16. FEHLERBESEITIGUNG	61
17. REINIGUNG DER MASCHINE	64
17.1 REINIGEN DER MASCHINE	64
17.2 REINIGEN DER FALZWALZE	64
17.3 REINIGEN DER PAPIEREINZUGS-ROLLEN	65
17.4 REINIGEN DER PAPIERSEPARIERUNG	65
17.5 REINIGEN DES ABLAGESENSORS	65
17.6 REINIGEN DER ABLAGEROLLEN	66
18. TECHNISCHE DATEN	67
19. DECLARATION OF CONFORMITY	71
20 KONFORMITÄTSERKLÄRUNG	71
21. DISPOSAL OF OLD ELECTRICAL & ELECTRONIC EQUIPMENT	71
22. ENTSORGUNG VON ALTEN ELEKTRISCHEN UND ELEKTRONISCHEN AUSRÜSTUNGSTEILEN ..	71
23. KUNDENDIENST, GEWÄHRLEISTUNG, REPARATUR UND EVTL. RÜCKTRANSPORT	72

Einleitung

Herzlichen Glückwunsch zum Kauf dieser Frama Maschine.

Ziel dieser Bedienungsanleitung ist es, eine sichere und sachgemäße Verwendung zu gewährleisten. Um das Gerät korrekt verwenden zu können, wird empfohlen, diese Bedienungsanleitung sorgfältig zu lesen.

Die Bedienungsanleitung gibt Ihnen Informationen zur Bedienung, ausführliche Sicherheitshinweise, Informationen zur regelmäßigen Wartung sowie Hilfestellung zur Behebung von Störungen.

Der Folder P850 ist eine Falzmaschine, die nur zum Falzen von Papier bestimmt ist. Eine andere Nutzung gilt als nicht bestimmungsgemäß. Für daraus resultierende Schäden haftet der Hersteller/Lieferant nicht.

Das Handbuch dient auch als Nachschlagewerk und sollte stets griffbereit aufbewahrt werden.

Bei dieser Bedienungsanleitung handelt es sich um eine Übersetzung der Originalanleitung.

Zeichen

In dieser Bedienungsanleitung werden zur Hervorhebung von Hinweisen und Warnungen Zeichen verwendet. Bitte machen Sie sich mit der Bedeutung der Zeichen vertraut:



Weist auf Informationen hin, die unbedingt beachtet oder befolgt werden müssen. Zur Vermeidung von Fehlfunktionen sollten Sie diese Hinweise unbedingt beachten.



Bietet zusätzliche oder hilfreiche Informationen für den Gebrauch.







Weist auf verwandte Themen hin oder gibt zusätzlich Anweisungen.

Handelsmarken

Die in dieser Bedienungsanleitung verwendeten Namen oder Firmenbezeichnungen sind eingetragene Handelsmarken.



Sicherheitsvorkehrungen

Beachten Sie beim Betrieb der Maschine unbedingt die folgenden Hinweise und Warnungen. So vermeiden Sie Gefahren, eventuelle Verletzungen oder auch Beschädigungen an der Maschine.

 WARNUNG	Weist auf eine mögliche Gefahr hin, die bei Nichtbeachtung zu schweren Verletzungen oder sogar zum Tode führen kann.
 VORSICHT	Weist auf eine Gefahr hin, die bei Nichtbeachtung zu Verletzungen oder zur Beschädigung der Maschine führen kann.
	Dieses Zeichen gibt eine „Warnung“ oder weist auf besondere „Vorsicht“ hin. Der Inhalt des Zeichens entspricht der aktuellen Situation.
	Dieses Zeichen weist auf eine Handlung hin, die grundsätzlich nicht erlaubt ist. Der Inhalt des Zeichens entspricht der aktuellen Situation.
	Mit diesem Zeichen sind Handlungen oder Aktionen gekennzeichnet, die unbedingt durchgeführt werden müssen. Der Inhalt des Zeichens entspricht der aktuellen Situation.

Stromversorgung











- Dieses Gerät sollte in der Nähe des Netzanschlusses aufgestellt werden. Der Netzstecker muss immer gut zugänglich sein.
- Vergewissern Sie sich, dass die Stromversorgung folgenden Werten entspricht:
Netzspannung: 220-240 Volt, Wechselspannung, 50 Hz.
- Sind an die gleiche Steckdose noch weitere Geräte angeschlossen, vergewissern Sie sich, dass die zulässige Gesamtleistung nicht überschritten wird.
Stromaufnahme: 0,4 A

 WARNUNG	
	Vergewissern Sie sich, dass die Netzspannung mit den Angaben auf dem Typenschild übereinstimmt. Eine andere Spannung kann zu einem Brand, einer Beschädigung des Gerätes oder Stromschlag führen.
	Vergewissern Sie sich, dass die zulässige Gesamtleistung der angeschlossenen Geräte die maximal zulässige Leistung der Stecker und Verteiler nicht überschreitet. Eine Überschreitung der zulässigen Leistung kann dazu führen, dass die Steckdose, der Verteiler oder die Leitungen überhitzen oder Feuer fangen.











Umgebungsbedingungen

Umgebungsbedingungen für den Betrieb der Maschine:

- Temperaturbereich: +5°C bis +35°C (Lagertemperatur -10°C bis +50°C)
- Luftfeuchtigkeit: 20% bis 85% (Lagerung: 10% bis 90% rel. Luftfeuchtigkeit), nicht kondensierend
- Keine direkte Sonnenbestrahlung
- Weitgehend staubfrei
- Keine oder nur geringfügige Erschütterungen oder Vibration
- Keine salzhaltige Luft
- Keine gefährlichen Chemikalien
- Die Maschine darf nicht nass werden

 WARNUNG	
	<p>Achten Sie auf ausreichenden Abstand des Gerätes und des Netzkabels von Heizkörpern und Heizlüftern.</p> <p>Hitze kann die Isolierung des Kabels schmelzen. Dies kann Brände oder Stromschläge verursachen.</p>
	<p>Stellen Sie keine Metallgegenstände oder Behälter die Flüssigkeiten enthalten, auf der Maschine ab.</p> <p>Wenn Metallgegenstände oder Flüssigkeiten in die Maschine gelangen, kann dies Brände oder Stromschläge verursachen.</p>
	<p>Führen Sie keine metallischen oder brennbare Gegenstände in die Maschine ein.</p> <p>Dies kann Brände oder Stromschläge verursachen.</p>
	<p>Verwenden Sie keine entflammaren Sprays in der Nähe der Maschine.</p> <p>Dies kann deren Zündung auslösen und in der Folge zu Bränden führen.</p>
 VORSICHT	
	<p>Stellen Sie die Maschine nicht in Räumen mit erhöhter Luftfeuchtigkeit oder wo der Kontakt mit Wasser möglich ist, auf.</p> <p>Die Isolation könnte beschädigt werden und Brände oder Stromschläge verursachen.</p>
	<p>Stellen Sie die Maschine auf einer festen und tragfähigen Standfläche auf.</p> <p>Die Maschine könnte sonst herabfallen und Verletzungen verursachen.</p>
	<p>Ziehen Sie den Netzstecker, wenn Sie die Maschine bewegen.</p> <p>Andernfalls könnte das Netzkabel beschädigt werden, ein Brand entstehen oder Stromschläge verursachen.</p>
	<p>Ziehen Sie immer den Netzstecker, wenn die Maschine über einen längeren Zeitraum nicht benutzt wird.</p> <p>Falls Fehler in der Isolation auftreten, kann dies Brände verursachen.</p>

Wartung / zusätzliche Hinweise

 WARNUNG	
	<p>Beschädigungen des Netzkabels oder Netzsteckers vermeiden. Das Zerkratzen, Verändern, Biegen, Verdrehen oder Ziehen am Netzkabel sowie das Platzieren von schweren Gegenständen auf dem Netzkabel oder Netzstecker kann zu Beschädigungen, Kurzschlüssen oder Bränden führen.</p>
	<p>Berühren Sie den Netzschalter nicht mit nassen Händen. Sie könnten einen Stromschlag erhalten.</p>
	<p>Abdeckungen nicht entfernen. Darunter können Teile, die Netzspannung führen, liegen. Sie könnten einen Stromschlag erhalten.</p>
	<p>Dieses Gerät darf vom Kunden nicht zerlegt, verändert oder repariert werden. Dies könnte einen Brand oder Kurzschluss auslösen und zu Verletzungen führen. Im Reparaturfall kontaktieren Sie bitte Ihren Händler oder den Kundendienst.</p>
	<p>Wenn Fremdgegenstände, wie etwa metallische Objekte oder Flüssigkeiten, in das Gerät gelangen, den Netzschalter sofort ausschalten und den Netzstecker ziehen. Bitte kontaktieren Sie umgehend Ihren Händler oder den Kundendienst.</p>
	<p>Vor dem Reinigen des Gerätes das Gerät ausschalten und den Netzstecker ziehen. Eine versehentliche Inbetriebnahme des Gerätes beim Reinigen könnte eine Verletzung verursachen.</p>
	<p>Entfernen Sie Staub oder Schmutz vom Netzstecker. Dies könnte Kurzschlüsse oder Brände verursachen.</p>
	<p>Zum Abziehen des Netzsteckers aus der Steckdose immer am Stecker anfassen und nicht am Kabel ziehen. Dies könnte das Kabel beschädigen, einen Brand oder Kurzschlüsse verursachen.</p>
	<p>Während des Betriebes rotierende Teile nicht berühren und keine Gegenstände einführen. Verletzungsgefahr!</p>

Aufkleber „Warnung“ / „Vorsicht“



Auf dem Gerät befinden sich zur Ihrer Sicherheit Aufkleber mit den Sicherheitshinweisen:

 WARNUNG (WARNING)

 VORSICHT (CAUTION)

Diese Aufkleber dürfen nicht entfernt oder geändert werden. Wenn ein Aufkleber verschmutzt oder beschädigt ist oder verloren geht, muss er umgehend ersetzt werden. Sie erhalten die Aufkleber von Ihrem Händler.

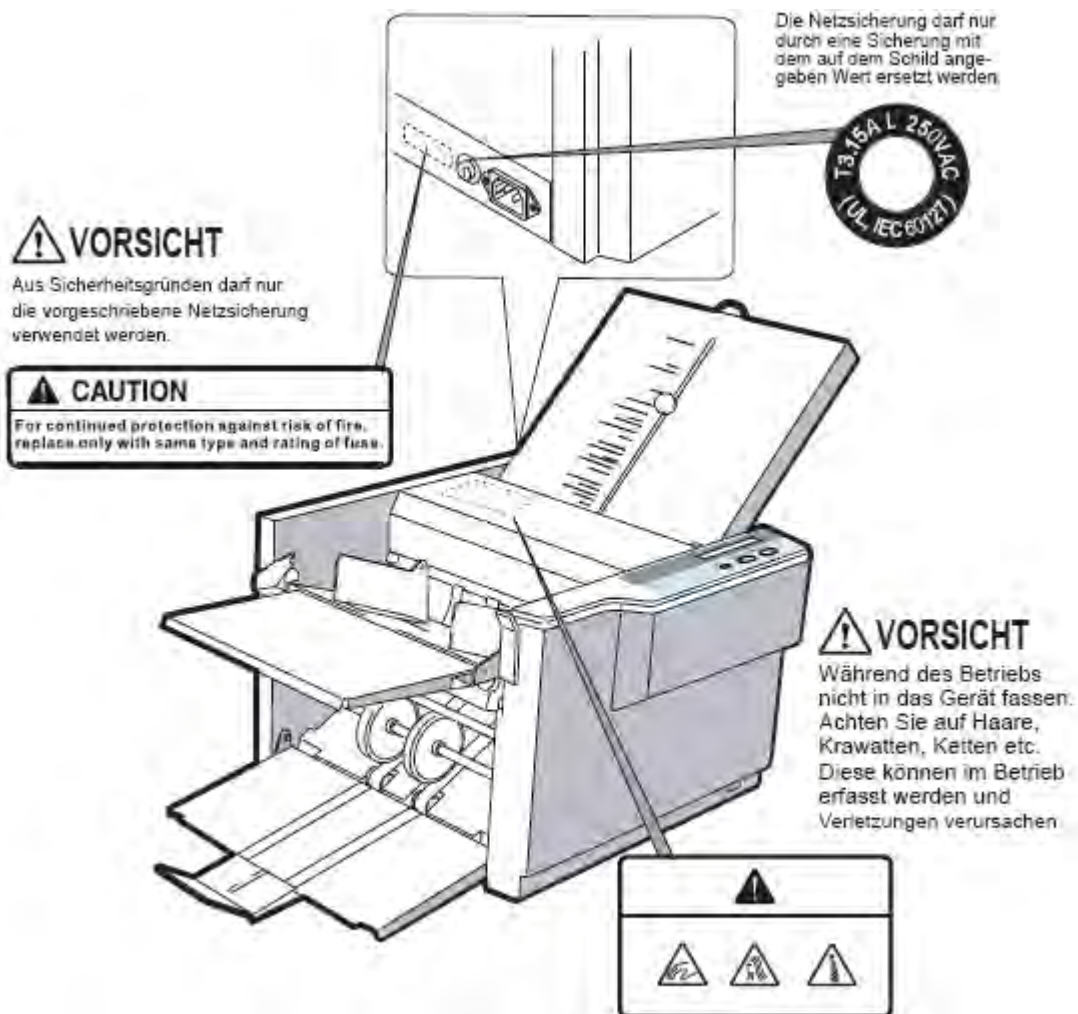

1. Eigenschaften

Die Falzmaschine P850 kann sechs übliche Falzarten und bis zu 125 Blätter/Minute falzen (Spezifikation bei einem Halbfalz und Papier mit 64 g/m²).



Die Falzmaschine P850 kann Papier mit einem Halbfalz zu einem Kreuzfalz oder einem Kreuz-Wickelfalz weiterfalzen.

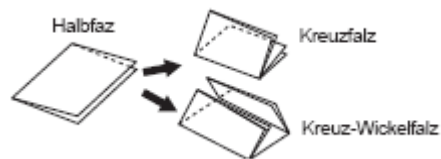

Bitte beachten Sie, dass bei einer Kreuzfaltung nicht die Genauigkeit wie bei den oben genannten sechs Falzarten erreicht werden kann.

2. Installation

2.1 Standard – Zubehör

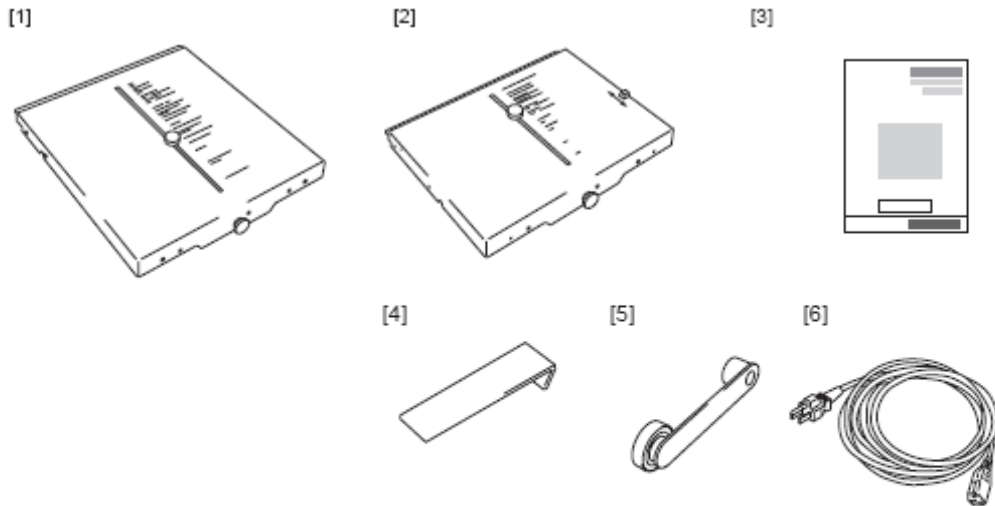

Nr.	Bezeichnung	Menge	Anmerkung
1	Obere Falztasche	1	An der rechten, oberen Seite des Gerätes anbringen.
2	Untere Falztasche	1	An der rechten, unteren Seite des Gerätes anbringen.
3	Bedienungsanleitung	1	Das vorliegende Handbuch.
4	Führungplatte	1	Verwendung beim Kreuzfalz von dünnem Papier im B6 Format.
5	Kreuzfalz-Führung	1	Zusatzteil für die Kreuzfaltung.
6	Netzkabel	1	

2.2 Transportsicherungen entfernen

Der Klemmhebel dient als Transportsicherung und vermeidet Druckstellen an der Gummi-Falzwalze. Entfernen Sie den Klemmhebel unbedingt vor der Inbetriebnahme. Es gibt zwei verschiedene Klemmhebel, die auf beiden Seiten der Falzwalze angebracht sind.

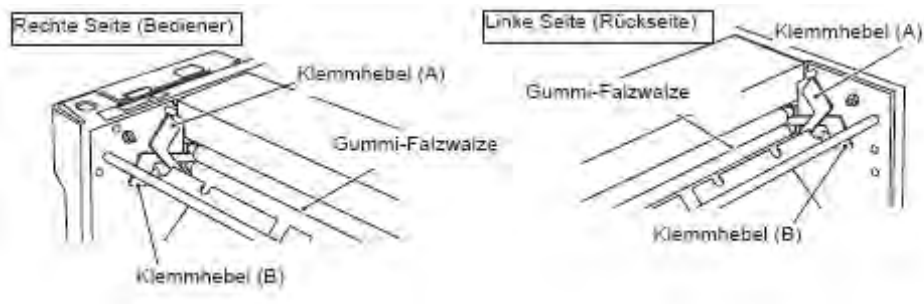

Werden die Klemmhebel nicht entfernt, führt dies zu einer Beschädigung der Maschine.

- 1 Entfernen des Klemmhebels (A), Rückseite: Klemmhebel nach innen drücken und herausziehen.**

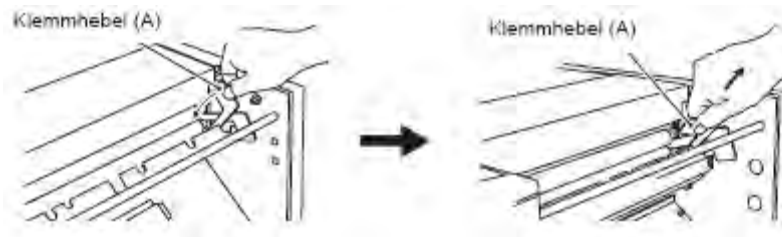

- 2 Entfernen des Klemmhebels (A), Bedienerseite: Klemmhebel nach innen drücken und herausziehen.**

- 3 Entfernen des Klemmhebels (B), Rückseite: Klemmhebel nach innen drücken und herausziehen.**

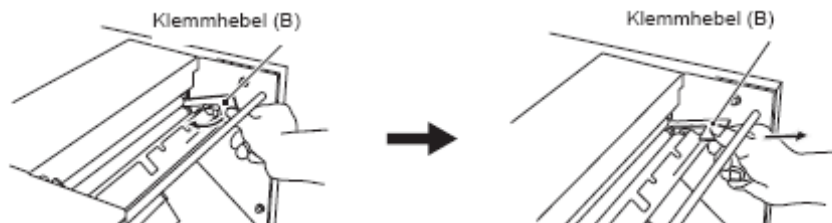

- 4 Entfernen des Klemmhebels (B), Bedienerseite: Klemmhebel nach innen drücken und herausziehen.**

2.3 Lager-Andruckhebel verriegeln

Zur Vermeidung von Druckstellen am Gummi der Falzwalze sind die Lager-Andruckhebel während des Transports gelöst. Nach dem Entfernen der Klemmhebel müssen die Lager-Andruckhebel verriegelt werden.

- 1 Drehen Sie den Lager-Andruckhebel auf der Bedienerseite in Pfeilrichtung.**
Das Lager wird verriegelt.

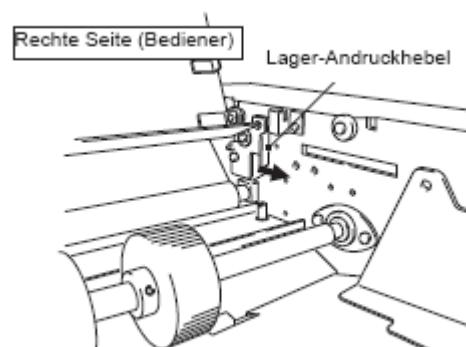

2 Drehen Sie den Lager-Andruckhebel auf der Rückseite in Pfeilrichtung.

Das Lager wird verriegelt.



Da die Lager-Andruckhebel die Falzwalze andrücken, wird, falls sie nicht verriegelt sind, dickes Papier nicht richtig gefalzt.

2.4 Teile einbauen

1 Untere Falztasche einbauen.

- 1) Öffnen Sie den Sperr-Riegel der unteren Falztasche: Schieben Sie ihn in die Position „Öffnen“ (Unlock)

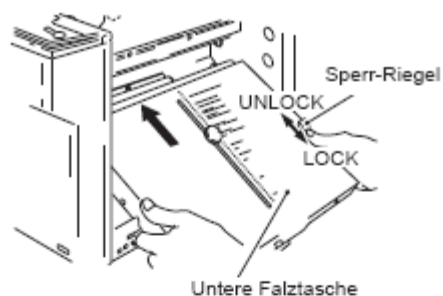

- 2) Führen Sie die Falztasche entlang des Gleitstücks in das Gerät ein.
- 3) Schließen Sie den Sperr-Riegel: Schieben Sie ihn dazu in die Position „Verriegeln“ (Lock)."

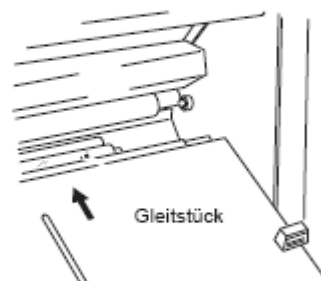

2 Obere Falztasche einbauen.

Die obere Falztasche hat keinen Sperr-Riegel und wird darum nur eingehängt.

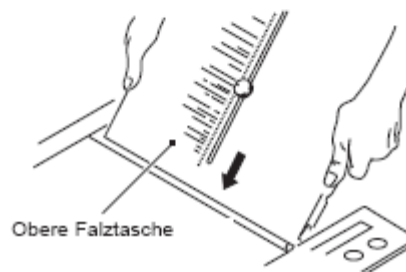

- 3** Vergewissern Sie sich, dass die Erdung der Steckdose den Vorschriften entspricht und funktionsfähig ist. Ziehen Sie im Zweifelsfall vor der Inbetriebnahme einen Fachmann zu Rate.

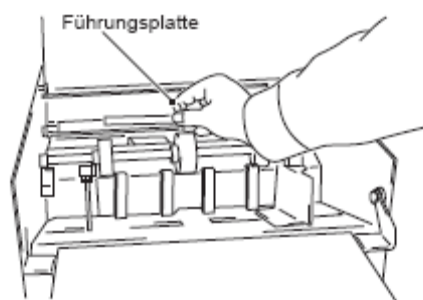

Eine fehlerhafte Erdung kann zu Bränden oder Stromschlägen führen.

- 4** Befestigen Sie die Führungsplatte am Magneten unter der oberen Abdeckung.

3. Bezeichnung und Funktionen

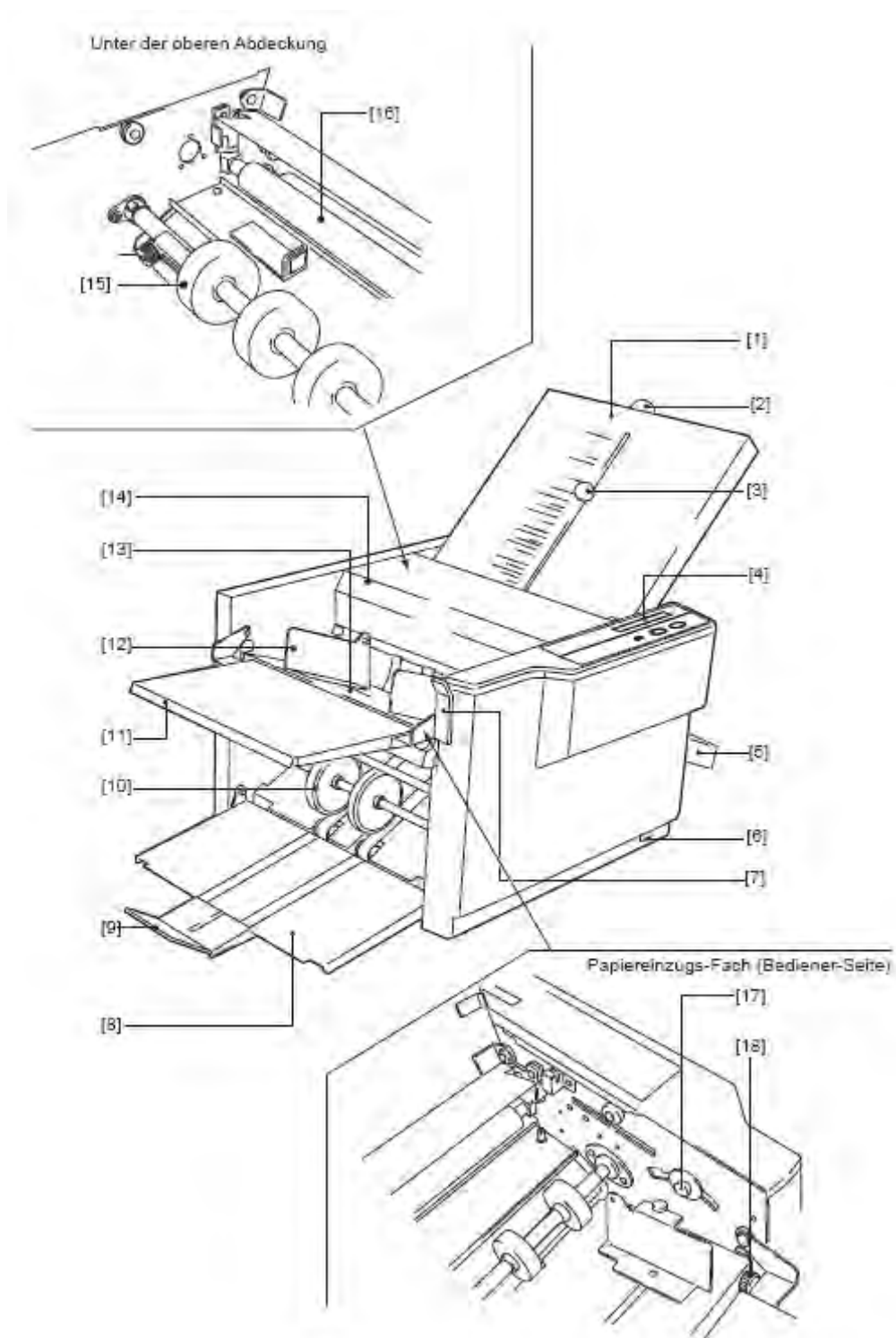

Nr.	Bezeichnung	Zweck
1	Obere Falztasche	Führungsplatte, die die Falzposition bestimmt. Diese Platte führt die erste Falzung durch.
2	Feineinstellknopf	Feineinstellung der Falzposition.
3	Grobeinstellknopf	Grobeinstellung der Falzposition.
4	Bedienfeld	Bedienung des Gerätes.
5	Untere Falztasche	Führungsplatte, die die Falzposition bestimmt. Diese Platte führt die zweite Falzung durch. Sie wird bei einem Halbfalz nicht verwendet.
6	Netzschalter	Gerät Ein- bzw. Ausschalten
7	Papiereinstellhebel	Zum Anheben des Papiereinzugs-Fach den Hebel nach unten drücken.
8	Papierausgabe-Fach	Nimmt das ausgegebene, gefaltete Papier auf.
9	Papierausgabe-Anschlag	Stoppt das ausgegebene Papier.
10	Ablagerollen	Transportiert das ausgegebene und gefaltete Papier in das Papierausgabe-Fach.
11	Erweiterung des Papiereinzugs-Fachs	Sorgt dafür, dass das Papier korrekt in das Papiereinzugs-Fach eingelegt wird.
12	Papiereinzugsführung	Stützt und führt den Papierstapel auf den Papiereinzugs-Fach.
13	Papiereinzugs-Fach	Enthält das zu falzende Papier.
14	Obere Abdeckung	Deckt die bewegliche Teile während des Betriebs ab.
15	Papiereinzugs-Rolle	Einzug des Papiers.
16	Falzwalze	Transportiert das Papier zur oberen Falztasche.
17	Hebel zum Einstellen des Papiereinzugs-Drucks	Passt den Papiereinzugs-Druck an.
18	Einstellknopf für die Falzparallelität	Korrigiert den Papiereinzug und damit eine eventuelle Schiefelage der Falzung (Parallelität).

4. Das Bedienfeld

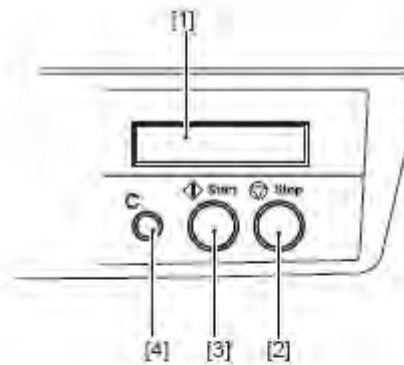

Nr.	Bezeichnung	Zweck
1	Zähler/LCD-Anzeige	Zählt die Anzahl der Falzungen oder informiert über den Zustand der Maschine. Es werden bis zu 4 Stellen angezeigt.
2	Stop-Taste	Drücken stoppt die Maschine.
3	Start-Taste	Startet das Falzen.
4	Löschen (C= Clear)	Wird diese Taste länger als 2 Sekunden gedrückt, wird der Zähler auf „0“ gesetzt.
5	Tabelle für die Position der Ablagerollen	Positionsangabe für die Einstellung der Ablagerollen in Abhängigkeit von der Papiergröße und der Falzart.

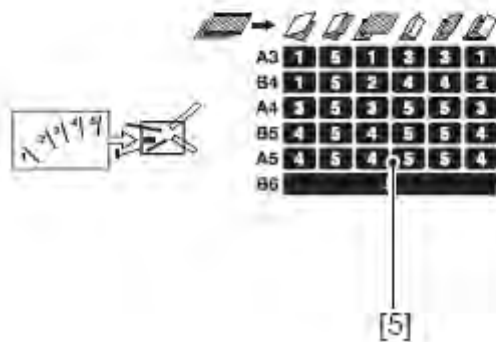

 Aufkleber / Skala befindet sich bei der Ablage

5. Handhabung des Papiers

5.1 Verwendung des Papiers

- Achten Sie darauf, dass die Druckfarbe auf dem Papier völlig trocken ist, bevor Sie es einlegen.



- **Andernfalls werden die Papiereinzugs-Rollen, die Falzwalze und das Papier verschmutzt.**
- **Bei der Verwendung von Spezialtinte kann es zu Verformungen oder Beschädigungen des Gummis der Falzwalze kommen, was Fehlfunktionen oder fehlerhafte Falzungen verursacht.**

Wenn Sie gewelltes Papier verwenden, kann es sein, dass, abhängig von den Umgebungsbedingungen (Temperatur und Luftfeuchtigkeit), Papiermenge, Papiertyp, und Papierfaserart das Papier nicht sauber in die Falztaschen eingezogen oder korrekt gefalzt wird. Glätten Sie das Papier vor der Verwendung.

5.2 Fächern Sie das Papier vor dem Einlegen auf

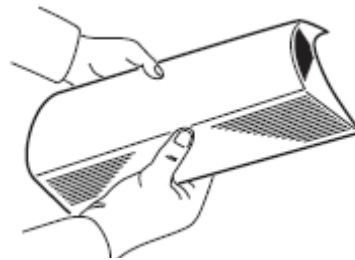

5.3 Hinweise zum Einlegen von Papier

Das im Papiereinzugsfach eingelegte Papier muss seitlich ausgerichtet sein. Einzelne Blätter dürfen nicht hervorstehen.

Das im Papiereinzugsfach eingelegte Papier muss an der Vorder- und Rückseite ausgerichtet sein. Einzelne Blätter dürfen nicht hervorstehen.

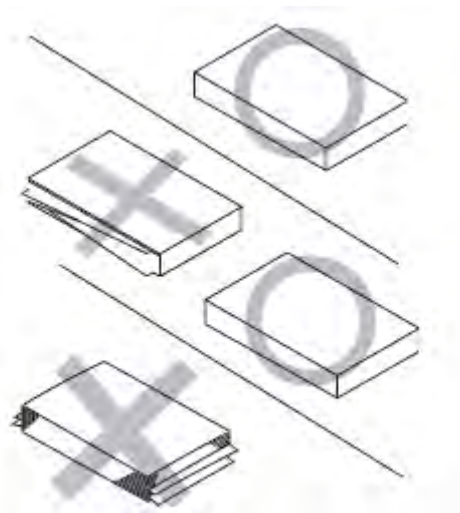

Papierstapel, die an der Vorder- und Rückseite nicht ausgerichtet sind werden ungleichmäßig eingezogen. Dadurch kann es zu Fehleinzügen oder Fehlansrichtungen beim Falzen kommen.

Werden Papierstapel mit nur wenigen Blättern auf das Papiereinzugs-Fach gelegt, sollten Sie das Papier solange festhalten, bis Sie den Papiereinstellhebel wieder nach unten gedrückt haben!

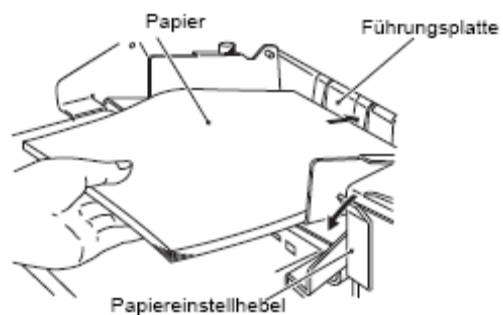

6. Not-Aus Schalter

Die obere Abdeckung enthält einen NOT-AUS Schalter. Wird die obere Abdeckung während des Betriebs angehoben, stopp die Maschine.

Um den Betrieb wieder fortzusetzen, gehen Sie wie folgt vor:

1 Schließen Sie die obere Abdeckung.

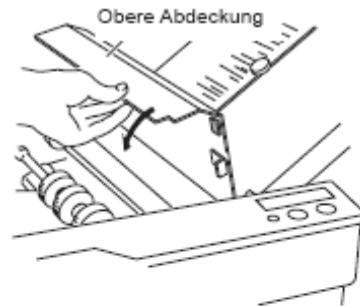

2 Drücken Sie die Taste „Start“.

Die Maschine startet und beginnt wieder zu falzen.

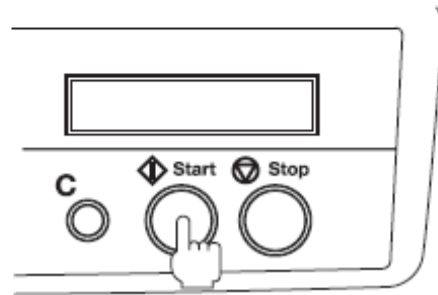

Tritt beim Öffnen der oberen Abdeckung ein Fehler auf, wird nach dem Schließen der Abdeckung im LCD-Display eine Fehlermeldung angezeigt (Seite 63). Beseitigen Sie die Fehlerursache und drücken Sie dann die Taste „Start“ um den Betrieb wieder aufzunehmen.



7. Standardfaltung von Standard-Papierformaten

7.1 Standard-Papierformate

Es gibt 6 Standard Papierformate: A3, B4, A4, B5, A5 und B6.

Format	Länge x Breite (mm)	Format	Länge x Breite (mm)
A3	420x297	B4	364x257
A4	297x210	B5	257x182
A5	210x148	B6	182x128

Außer den Formaten A4 und B5 werden alle anderen Formate nur dann als Standard Formate erkannt, wenn sie mit der schmalen Seite in das Papiereinzugsfach eingelegt werden.

Einzug	Format					
	A3	A4	A5	B4	B5	B6
Schmalseite 	○	○	○	○	○	○
Längsseite 	X	○	X	X	○	X

Wird als Standard-Papierformat erkannt: ○

Wird nicht als Standard-Papierformat erkannt: X

7.2 Standard-Falzarten

Es gibt sechs Standard-Falzarten: Halbfalz, Doppel-Parallelfalz, Zeichnungsfalz, Wickelfalz, Z-Falz, Altarfalz.

Das Papier wird wie unten gezeigt gefalzt, wenn es mit der Druckseite nach oben in das Papiereinzugs-Fach eingelegt wird.



7.3 Betrieb

- 1 Stecken Sie den Netzstecker in die Steckdose und schalten Sie das Gerät mit dem Netzschalter EIN.**

Drücken Sie zum Einschalten auf „I“
Drücken Sie zum Ausschalten auf „O“

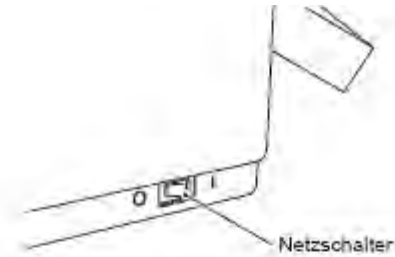

- 2 Lösen Sie die Feststellschrauben der Papiereinzugsführungen und passen Sie die Breite der Papiereinzugsführungen an das Papier an.**

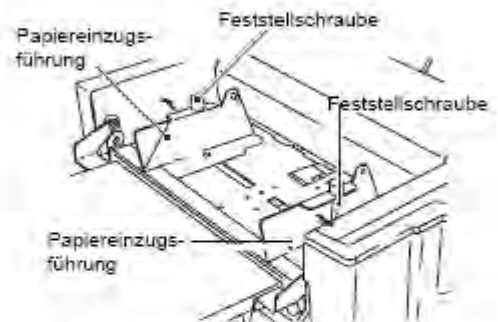

- 3 Heben Sie den Papiereinstellhebel an und legen Sie Papier in das Papiereinzugsfach.**

Schieben Sie den Stapel soweit nach vorne, bis dessen Vorderseite an der Führungsplatte bündig anliegt.
In der LCD-Anzeige verschwindet die Meldung „Kein Papier“ (No Paper) und es erscheint „Anzahl 0“ (Count 0).

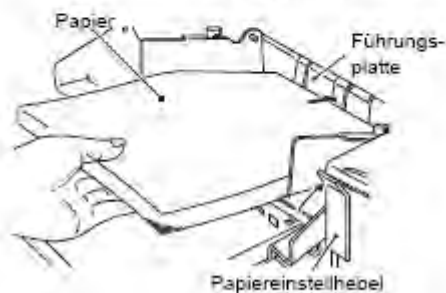

Fächern Sie das Papier vor dem Einlegen sorgfältig auf und legen Sie es mittig in das Papiereinzugsfach ein.

- 4 Drücken Sie jetzt die Papiereinzugsführungen an jeder Seite leicht an und ziehen Sie die Feststellschrauben wieder an.**



Die maximale Stapelhöhe ist ca. 45 mm. Legen Sie nicht zu viele Blätter ein.



5 Senken Sie den Papiereinstellhebel ab.

Das Papiereinzugs-Fach wird dadurch angehoben.



Der Papiereinstellhebel muss immer abgesenkt werden, ansonsten laufen die Papiereinzugs-Rollen leer und die Maschine stoppt nach dem Start wieder.

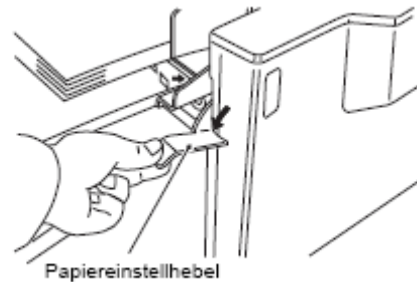

6 Schieben Sie jetzt jeweils den Grobeinstellknopf der oberen und unteren Falztasche in die gewünscht Position.

Da die untere Falztasche bei einem Halbfalz nicht gebraucht wird, muss dazu der Grobeinstellknopf der unteren Falztasche ganz nach oben geschoben werden. Ansonsten wird das Papier auch der unteren Falztasche zugeführt.



„Halbfalz“ (Seite 28)

- 1) Heben Sie den Grobeinstellknopf zum Verschieben an.



Der Grobeinstellknopf kann nicht verdreht („festgezogen/gelöst“) werden. Er wird zum Verschieben nur angehoben.

- 2) Drehen Sie den Feineinstellknopf mehrere male etwas nach links und rechts, es muss sich leicht drehen lassen.



Wenn Sie Papier im Format A4 oder B5 mit der Längsseite voraus eingelegt haben, schieben Sie den Grobeinstellknopf auf die Markierung „A5“ bzw. „B6“.



Verwenden Sie die Markierungen der Falztaschen zur Orientierung. Die evtl. nötige Feineinstellung kann von verschiedenen Faktoren, wie z.B. den Umweltbedingungen (Temperatur, Luftfeuchtigkeit), der Qualität des Papiers, der Papierdicke, der Faserausrichtung, der Schnittgenauigkeit und dem Druck abhängen.

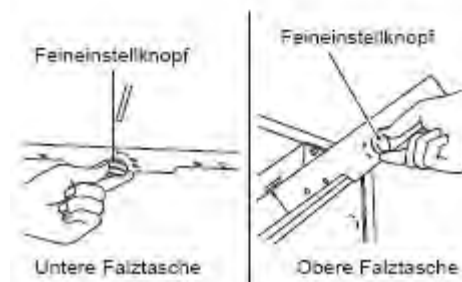
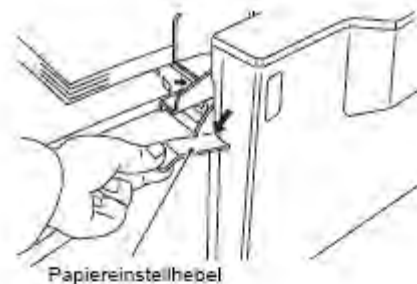

7 Stellen Sie den Hebel zum Einstellen des Papiereinzug-Drucks auf „Dünnes Papier“ (Thin Paper).

Rutscht das Papier durch und es wird kein Papier abgezogen, stellen Sie den Hebel auf „Dickes Papier“ (Thick Paper)“.



8 Schieben Sie die Ablagerollen in die entsprechende Position. Richten Sie sich dabei nach der Tabelle.

A3	1	5	1	3	3	1
B4	1	5	2	4	4	2
A4	3	5	3	5	5	3
B5	4	5	4	5	5	4
A5	4	5	4	5	5	4
B6	5					



Verwenden Sie die Tabelle zur Orientierung. Die evtl. nötige Feineinstellung kann von verschiedenen Faktoren, wie z.B. den Umweltbedingungen (Temperatur, Luftfeuchtigkeit), der Qualität des Papiers, der Papierdicke, der Faserausrichtung, der Schnittgenauigkeit und dem Druck abhängen.



Wenn Sie Papier im Format A4 oder B5 mit der Längsseite voraus eingelegt haben, verwenden Sie die Einstellungen für „A5“ bzw. „B6“. Beispiel: Haben Sie A4-Papier mit der Längsseite voraus eingelegt und möchten es zweimal falzen, schieben Sie die Ablagerollen auf Position „4“

9 Drücken Sie auf die Taste „Start“ um einen Testlauf zu machen.

10 Drücken Sie „Stop“ nachdem einige Blätter gefalzt wurden.

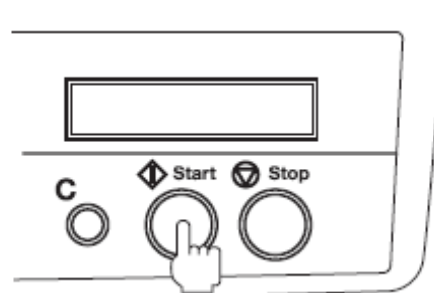

11 Prüfen Sie die Ausführung der Testfaltung.

Überprüfen Sie die Falzparallelität des zweiten Blattes der Testfaltung.



Ist die Falzparallelität unzureichend, finden Sie Hinweise zur Korrektur auf Seite 54, „Falzfehlausrichtungen korrigieren“.

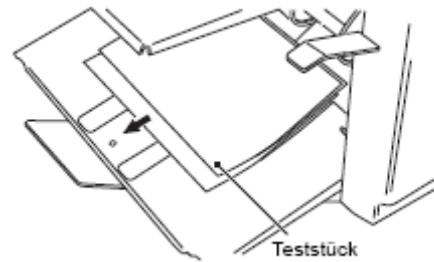

12 Sind alle Einstellungen erfolgt, drücken Sie 2 Sekunden lang die Taste „C“ um den Zähler auf „0“ zu stellen

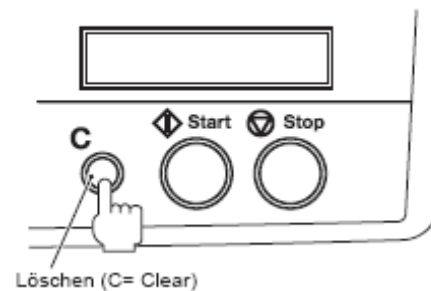

13 Drücken Sie „Start“ um mit dem Falzen zu beginnen.

Um die Maschine anzuhalten oder den Betrieb zu unterbrechen, drücken Sie „Stop“. Mit „Start“ wird der Betrieb fortgesetzt.

Ist das Papiereinzugs-Fach leer, stoppt die Maschine automatisch.

In der LCD-Anzeige wird der aktuelle Zählerstand und „Kein Papier“ (NO PAPER) abwechselnd angezeigt.

Wird wieder Papier in das Papiereinzugs-Fach eingelegt, wird nur noch der Zählerstand angezeigt. Wenn Sie die Taste „C“ für 2 Sekunden gedrückt halten, wird der Zähler auf „0“ gesetzt. Wenn Sie „Start“ drücken, ohne den Zähler auf „0“ gesetzt zu haben, wird nach dem Start der Zähler weiter hochgezählt.

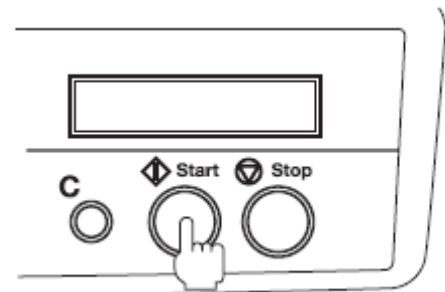

Bitte beachten Sie, dass Sie die folgenden Schritte nur durchführen können, wenn sich Papier im Papiereinzugs-Fach befindet.

7.4 Halbfalz

Bei einem, Halbfalz wird die untere Falztasche nicht benötigt. Bringen Sie dazu den Grobeinstellknopf der unteren Falztasche in die oberste Position. Dies kann auf zwei Arten geschehen:

1) Heben Sie den Grobeinstellknopf an und schieben ihn in die oberste Position.

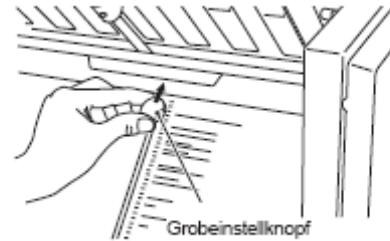

2) Drehen Sie den Feineinstellknopf so lange nach links, bis der Grobeinstellknopf die oberste Position erreicht hat.



Wurde der Grobeinstellknopf nicht ganz nach oben geschoben, kann bei dünnem Papier eine Falte im Abstand von ca. 15 mm vom Falz entstehen.

Wird der Feineinstellknopf zu stark angezogen, können Papierstaus, unzureichend Falzungen oder andere mechanisch bedingte Fehler auftreten.

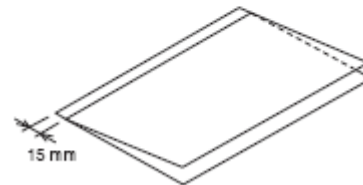

8. Standard-Falzung von Standard-Papierformaten

8.1 Halbfalz bei dickem Papier

Erfolgt bei Zeichenpapier oder hochwertigem, dicken Papier (104,7 g/m²) ein Halbfalz, kann die Falzung an der Seite oder in der Mitte gestaucht sein. Dies ist abhängig von den Umgebungsbedingungen (Temperatur, Luftfeuchtigkeit), Papierformat, Ausrichtung der Papierfasern etc. In diesem Fall gehen Sie wie folgt vor:

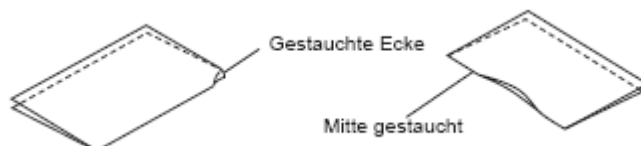

- 1 Drehen Sie den Feineinstellknopf der unteren Falztasche ¼ Umdrehung nach rechts.**
Der Grobeinstellknopf wird dadurch etwas nach Unten gesetzt, also von der oberen Kante weg.



- 2 Drücken Sie „Start“ für einen Testlauf.**
- 3 Drücken Sie nach einigen Falzungen „Stop“.**

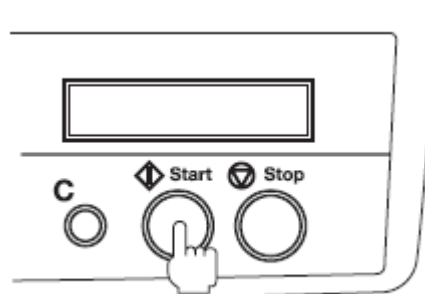

- 4 Prüfen Sie die Qualität der Falzung.**
Prüfen Sie die Falzparallelität des zweiten Blatts.



Zum Einstellen der Falzparallelität Informieren Sie sich bitte auf Seite 54 Falzfehlausrichtungen korrigieren“.

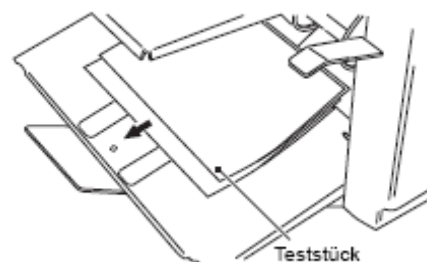

- 5** Nach dem Durchführen der Einstellungen drücken Sie die Taste „C“ für 2 Sekunden um den Zähler auf „0“ zu setzen

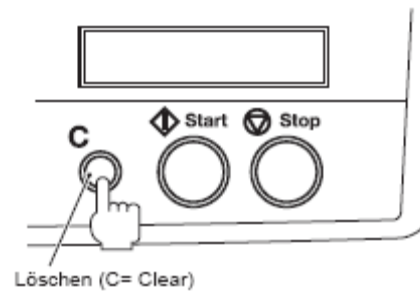

- 6** Drücken Sie „Start“ um mit dem Falzen zu beginnen.

Um die Maschine anzuhalten oder den Betrieb zu unterbrechen, drücken Sie „Stop“.
Mit „Start“ wird der Betrieb fortgesetzt.

Ist das Papiereinzugs-Fach leer, stoppt die Maschine automatisch.

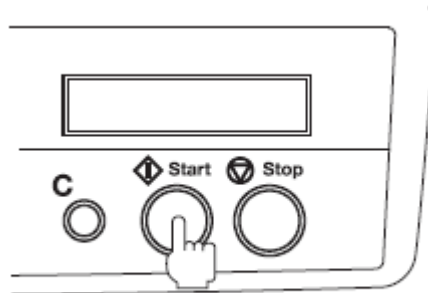

Bitte beachten Sie, dass Sie die folgenden Schritte nur durchführen können, wenn sich Papier im Papiereinzugs-Fach befindet.

- 7** Nach dem Abarbeiten des Jobs drehen Sie den Feineinstellknopf wieder soweit nach links, bis der Grobeinstellknopf die oberste Position erreicht hat.



Nach dem Abarbeiten eines Jobs von Halbfalzen mit dickem Papier, muss der Feineinstellknopf wieder in seine normale Position gebracht werden. Wird dünnes Papier beim Halbfalz mit dem Stopper der unteren Falztasche gefalzt (Position für dickes Papier), wird dünnes Papier nicht sauber gefalzt.



8.2 Doppel-Parallelfalz bei dickem Papier

Erfolgt bei hochwertigem, dickem Papier (104,7 g/m²) ein Doppel-Parallelfalz, kann die gefalzte Seite bei der Ausgabe aufklappen. Dadurch kann das gefalzte Papier die Ablagerollen nicht passieren, die Folge ist ein Papierstau. Um dies zu vermeiden, gehen Sie wie folgt vor:

- 1 Lösen Sie die Feststellschrauben der Papiereinzugsführungen und stellen Sie diese auf die Papiergröße ein.**

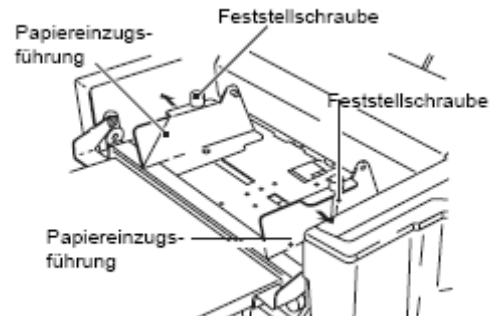

- 2 Heben Sie den Papiereinstellhebel an und legen Sie etwas Papier in das Papiereinzugsfach ein.**
Legen Sie das Papier dabei bündig an der Führungsplatte an.

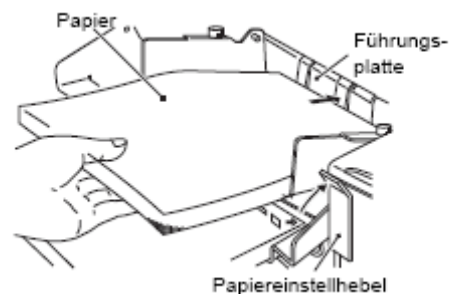

- 3 Drücken Sie die Papiereinzugsführungen etwas an und ziehen die Feststellschrauben wieder fest.**



- 4 Senken Sie den Papiereinstellhebel ab.**
Das Papiereinzugsfach wird dadurch angehoben.

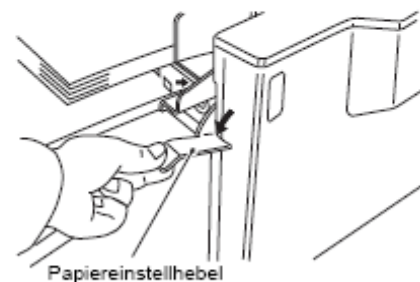

Der Papiereinstellhebel muss immer abgesenkt werden, ansonsten laufen die Papiereinzugs-Rollen leer und die Maschine stoppt nach dem Start wieder.

- 5** Schieben Sie die Ablagerollen an die Position „5“.

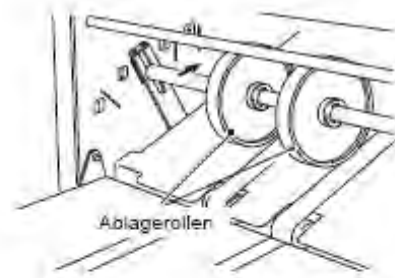

- 6** Heben Sie die Ablagerollen mit der Hand an und ziehen Sie die beiden Hebel links und rechts an den Ablagehebeln in Pfeilrichtung. Dadurch werden die Ablagerollen angehoben.

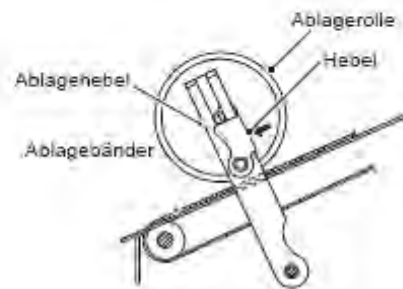

- 7** Drücken Sie „Start“ für einen Testlauf und prüfen Sie, ob das gefaltzte Papier korrekt abgelegt wird.

- 8** Drücken Sie nach einigen Falzungen „Stop“.

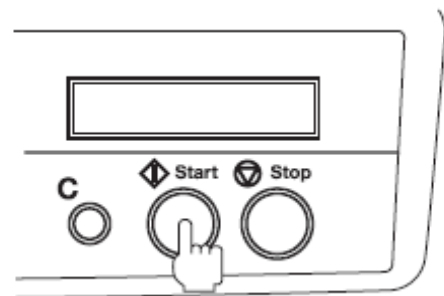

- 9** Wird das Papier nicht korrekt abgelegt, schieben Sie die Ablagerollen zur Position „3“ oder „4“.

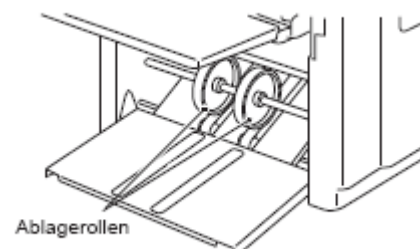

10 Prüfen Sie die Qualität der Falzung.

Prüfen Sie die Falzparallelität des zweiten Blattes.



Zum Einstellen der Falzparallelität Informieren Sie sich bitte auf Seite 54 „Falzfehlausrichtungen korrigieren“.

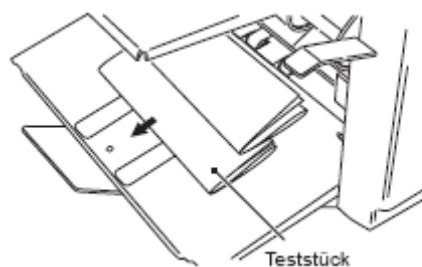

11 Nach dem Durchführen der Einstellungen drücken Sie die Taste „C“ für 2 Sekunden um den Zähler auf „0“ zu setzen.

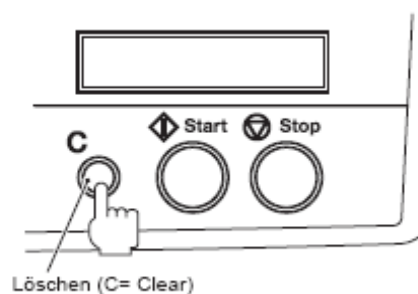

Löschen (C= Clear)

12 Drücken Sie „Start“ um mit dem Falzen zu beginnen.

Um die Maschine anzuhalten oder den Betrieb zu unterbrechen, drücken Sie „Stop“. Mit „Start“ wird der Betrieb fortgesetzt.

In der LCD-Anzeige wird der aktuelle Zählerstand und „Kein Papier“ (NO PAPER) abwechselnd angezeigt.

Wird wieder Papier in das Papiereinzugs-Fach eingelegt, wird nur noch der Zählerstand angezeigt. Wenn Sie die Taste „C“ für 2 Sekunden gedrückt halten, wird der Zähler auf „0“ gesetzt. Wenn Sie „Start“ drücken, ohne den Zähler auf „0“ gesetzt zu haben, wird nach dem Start der Zähler weiter hochgezählt.

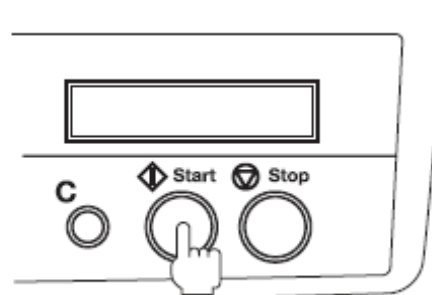

Bitte beachten Sie, dass Sie die folgenden Schritte nur durchführen können, wenn sich Papier im Papiereinzugs-Fach befindet.

- 13** Nach der Abarbeitung des Jobs schieben Sie die die beiden Hebel links und rechts an den Ablagehebeln in Pfeilrichtung.



Sind die Ablagerollen angehoben, treten bei normalen Papiergrößen Störungen auf.

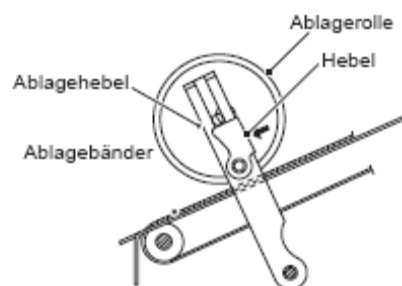

8.3 Doppel-Parallelfalz bei dünnem B6-Papier

Beim Falzen von hochwertigem, dünnem Papier (64 g/m² bis 81,4 g/m²) im Format B6 kann es beim Doppel-Parallelfalz zu Papierstaus kommen. Benutzen Sie die mitgelieferte Führungsplatte zur Vermeidung von Staus.

- 1 Entnehmen Sie die Führungsplatte. Sie wird unter der oberen Abdeckung aufbewahrt.**

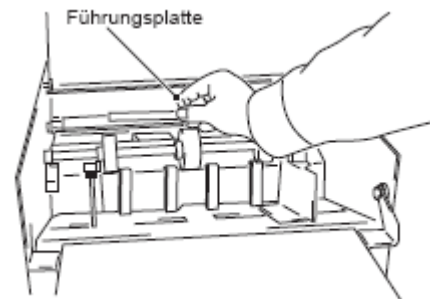

- 2 Befestigen (magnetisch) Sie die Führungsplatte in der Mitte zwischen den beiden Ablagebändern.**

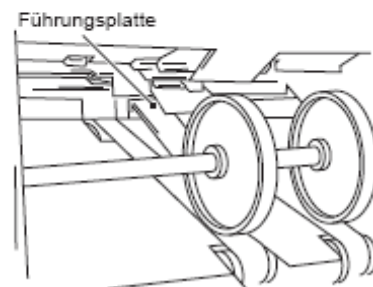
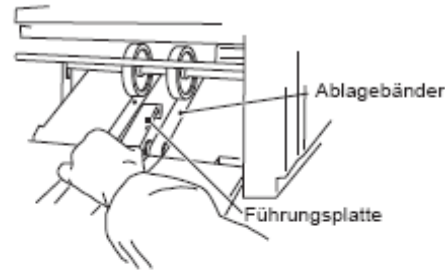

- 3 Schieben Sie die Ablagerollen zur Position „4“.**

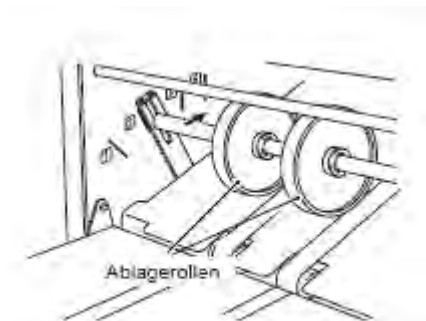

- 4 Drücken Sie „Start“ für einen Testlauf und prüfen Sie, ob das gefalzte Papier korrekt abgelegt wird.**

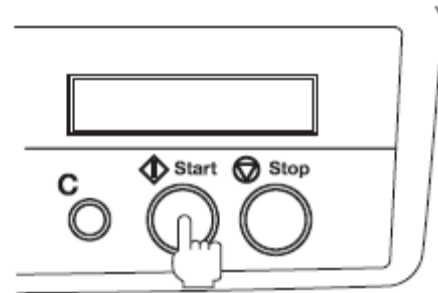

- 5 Drücken Sie nach einigen Falzungen „Stop“.**

- 6 Wird das Papier nicht korrekt abgelegt, ändern Sie die Position der Ablagerollen.**

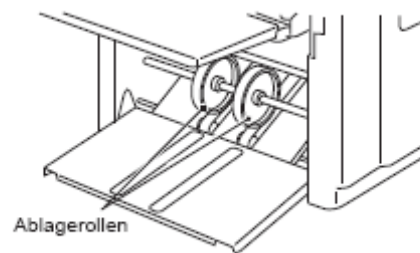

- 7 Prüfen Sie die Qualität der Falzung.**
Prüfen Sie die Falzparallelität des zweiten Blattes.



Zum Einstellen der Falzparallelität Informieren Sie sich bitte auf Seite 54 Falzfehlausrichtungen korrigieren“.

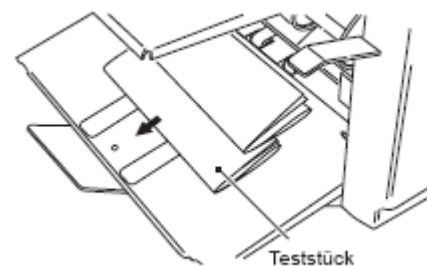

- 8 Nach dem Durchführen der Einstellungen drücken Sie die Taste „C“ für 2 Sekunden um den Zähler auf „0“ zu setzen**

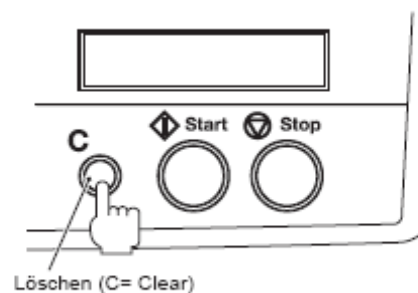

9 Drücken Sie „Start“ um mit dem Falzen zu beginnen.

Um die Maschine anzuhalten oder den Betrieb zu unterbrechen, drücken Sie „Stop“. Mit „Start“ wird der Betrieb fortgesetzt.

Ist das Papiereinzugs-Fach leer, stoppt die Maschine automatisch.

In der LCD-Anzeige wird der aktuelle Zählerstand und „Kein Papier“ (NO PAPER) abwechselnd angezeigt.

Wird wieder Papier in das Papiereinzugs-Fach eingelegt, wird nur noch der Zählerstand angezeigt. Wenn Sie die Taste „C“ für 2 Sekunden gedrückt halten, wird der Zähler auf „0“ gesetzt. Wenn Sie „Start“ drücken, ohne den Zähler auf „0“ gesetzt zu haben, wird nach dem Start der Zähler weiter gezählt

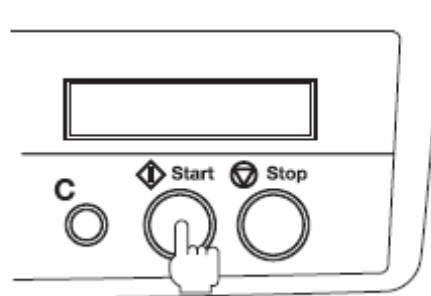

Bitte beachten Sie, dass Sie die folgenden Schritte nur durchführen können, wenn sich Papier im Papiereinzugs-Fach befindet.

10 Nach der Abarbeitung des Jobs bauen Sie die Führungsplatte wieder aus.



Wenn die Führungsplatte nicht entfernt wird, kann es zu Störungen mit anderen Papierarten kommen. Zum Falzen von hochwertigem Papier sollte die Führungsplatte nicht verwendet werden.

11 Verstauen Sie die Führungsplatte wieder unter der oberen Abdeckung.

9. Benutzerdefinierte Falzung von Standard-Papierformaten

Bei der benutzerdefinierten Falzung können Sie die Falzpositionen durch eine entsprechende Positionierung der Falzstopper in der oberen und unteren Falztasche selbst bestimmen. Das Vorgehen wird anhand des Z-Falzes beschrieben:

- 1 Lösen Sie die Feststellschrauben der Papiereinzugsführungen und stellen Sie diese auf die Papiergröße ein.**
- 2 Heben Sie den Papiereinstellhebel an und legen Sie etwas Papier in das Papiereinzugsfach ein.**
Legen Sie das Papier dabei bündig an der Führungsplatte an.
- 3 Drücken Sie die Papiereinzugsführungen etwas an und ziehen die Feststellschrauben wieder fest.**
- 4 Senken Sie den Papiereinstellhebel ab.**
Das Papiereinzugsfach wird dadurch angehoben.

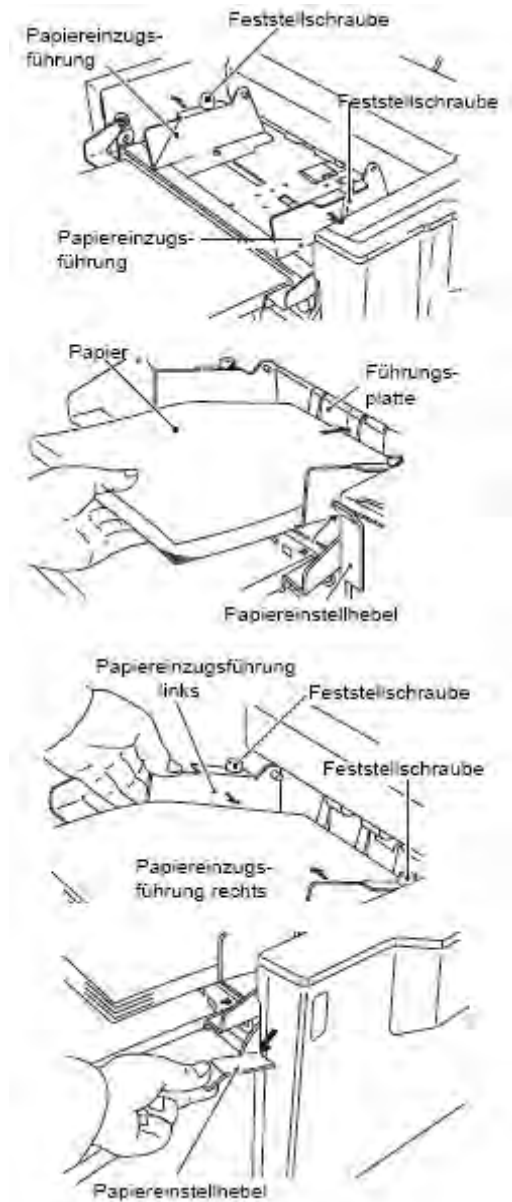

Der Papiereinstellhebel muss immer abgesenkt werden, ansonsten laufen die Papiereinzugs-Rollen leer und die Maschine stoppt nach dem Start wieder

5 Falzen Sie ein Blatt manuell und messen Sie die gewünschten Falzlängen A, B und C.

Die Falzlängen müssen innerhalb folgender Bereiche liegen:

A: 40 bis 325 mm
(Falzlänge für die obere Falztasche)

B: 40 bis 216 mm
(Falzlänge für die untere Falztasche)

C: 216 mm oder kürzer
(Länge des gefalzten Papiers)

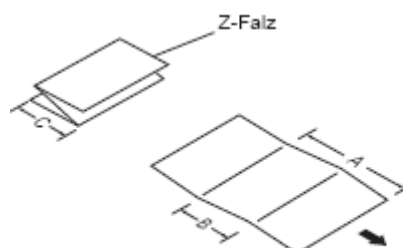

6 Verschieben Sie den Grobeinstellknopf der oberen Falztasche bis zum gewünschten Maß A (Länge A).

7 Verschieben Sie den Grobeinstellknopf der unteren Falztasche bis zum gewünschten Maß B (Länge B).



Der Grobeinstellknopf kann nicht verdreht („festgezogen/gelöst“) werden. Er wird zum Verschieben nur angehoben.

Nachdem Sie den Grobeinstellknopf verschoben haben, drehen Sie den Feineinstellknopf mehrere male etwas nach links und rechts, er muss sich leicht drehen lassen.

- 8** Schieben Sie jetzt die Ablagerollen in die richtige Position (Position siehe nachstehende Tabelle).



Verwenden Sie die Tabelle zur Orientierung. Die evtl. nötige Feineinstellung kann von verschiedenen Faktoren, wie z.B. den Umweltbedingungen (Temperatur, Luftfeuchtigkeit), der Qualität des Papiers, der Papierdicke, der Faserausrichtung, der Schnittgenauigkeit und dem Druck abhängen.



Tabelle: Position der Ablagerollen

Position der Ablagerollen	Länge des gefalzten Papiers (C)	Falzart
1	182 bis 216 mm	A3: Halfalzf, Zeichnungsfalz, Altarfalz B4: Halfalzf Halfalzf größer A3
2	148,5 bis 182 mm	B4: Zeichnungsfalz, Altarfalz
3	128,5 bis 148,5 mm	A4: Halfalzf, Zeichnungsfalz, Altarfalz A3: Wickelfalz, Z-Falz
4	105 bis 128,5 mm	A5: Halfalzf, Zeichnungsfalz, Altarfalz B5: Halfalzf, Zeichnungsfalz, Altarfalz B4: Wickelfalz, Z-Falz
5	40 bis 105 mm	B8: Halfalzf, Doppel-Parallelfalz, Wickelfalz, Z-Falz, Zeichnungsfalz, Altarfalz A5: Doppel-Parallelfalz, Wickelfalz, Z-Falz B5: Doppel-Parallelfalz, Wickelfalz, Z-Falz A4: Doppel-Parallelfalz, Wickelfalz, Z-Falz B4: Doppel-Parallelfalz A3: Doppel-Parallelfalz

- 9** Drücken Sie „Start“ für einen Testlauf.

- 10** Drücken Sie nach einigen Falzungen „Stop“.

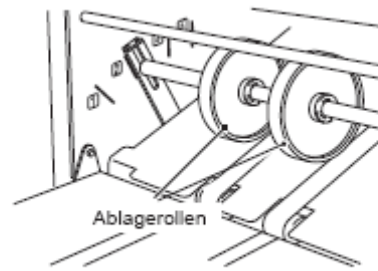
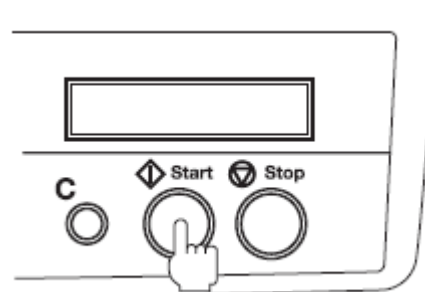

11 Prüfen Sie die Qualität der Falzung.

Prüfen Sie die Falzparallelität des zweiten Blattes.



Zum Einstellen der Falzparallelität Informieren Sie sich bitte auf Seite 54 "Falzfehlausrichtungen korrigieren".

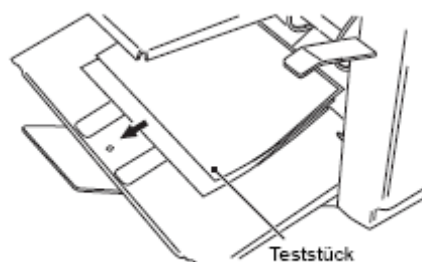

12 Nach dem Durchführen der Einstellungen drücken Sie die Taste „C“ für 2 Sekunden um den Zähler auf „0“ zu setzen.

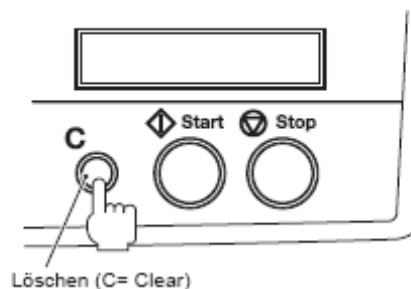

13 Drücken Sie „Start“ um mit dem Falzen zu beginnen.

Um die Maschine anzuhalten oder den Betrieb zu unterbrechen, drücken Sie „Stop“. Mit „Start“ wird der Betrieb fortgesetzt.

Ist das Papiereinzugs-Fach leer, stoppt die Maschine automatisch.

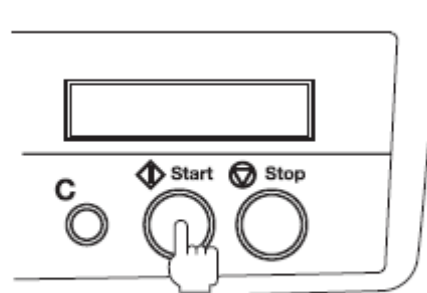

10. Standard von Papier - Sondergrößen

Alle Papiergrößen, die von den sechs Standard-Formaten abweichen gelten als Sondergrößen. Folgende Sondergrößen können verwendet werden:

Max. Größe: 297 (Breite) x 432 mm (Länge)

Min. Größe: 128 (Breite) x 182 mm (Länge)

Nachstehend wird als Beispiel der Halbfalz für 300 mm langes Papier beschrieben:

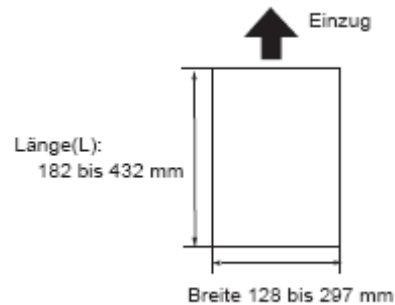

1 Messen Sie die Länge (L).

2 Ermitteln Sie anhand der nachstehenden Tabelle die ungefähre Position des jeweiligen Grobeinstellknopfes der oberen und unteren Falztaschen.

Tabelle: Ungefähre Position des Grobeinstellknopfes

L= Länge des Papiers

Falzart	Halbfalz	Doppel-Parallelfalz	Zeichnungsfalz	Wickelfalz	Z-Falz	Altarfalz
Obere Falztasche	L/2	L/2	3L/4	L/3	2L/3	L/4
Untere Falztasche	Oberer Anschlag	L/4	L/4	L/3	L/3	L/2

- 1) Schieben Sie gem. der oben stehenden Tabelle den Grobeinstellknopf auf die Position 150 mm (300 mm/2).



Der Grobeinstellknopf kann nicht verdreht („festgezogen/gelöst“) werden. Er wird zum Verschieben nur angehoben (Seite 53)

Nachdem Sie den Grobeinstellknopf verschoben haben, drehen Sie den Feineinstellknopf mehrere male etwas nach links und rechts, er muss sich leicht drehen lassen (Seite 53).

- 2) Schieben Sie den Grobeinstellknopf der unteren Falztasche an den oberen Anschlag (Seite 53).

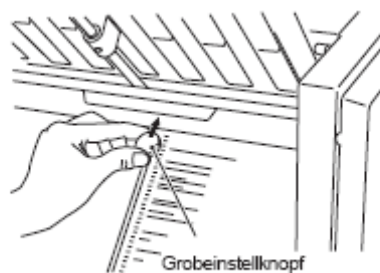

3 Schieben Sie jetzt die Ablagerollen in die geeignete Position.

Die Position entnehmen Sie der Tabelle auf Seite 52.
Für unser Beispiel schieben Sie die Ablagerolle zur Position „2“ für eine gefalzte Gesamtlänge von 150 mm.

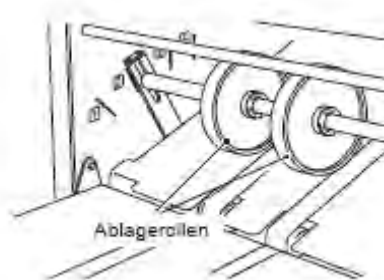

4 Lösen Sie die Feststellschrauben der Papiereinzugsführungen und stellen Sie diese auf die Papiergröße ein.

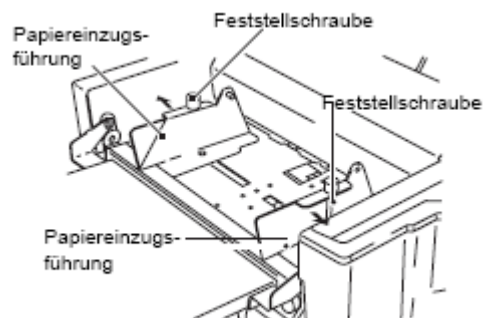

5 Heben Sie den Papiereinstellhebel an und legen Sie etwas Papier in das Papiereinzugsfach ein.

Legen Sie das Papier dabei bündig an der Führungsplatte an.

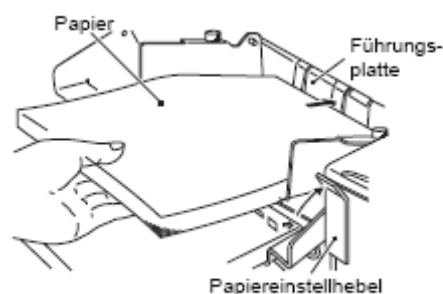

- 6 Drücken Sie die Papiereinzugsführungen etwas an und ziehen die Feststellschrauben wieder fest.**



- 7 Senken Sie den Papiereinstellhebel ab.**

Das Papiereinzugsfach wird dadurch angehoben.



Der Papiereinstellhebel muss immer abgesenkt werden, ansonsten laufen die Papiereinzugs-Rollen leer und die Maschine stoppt nach dem Start wieder.

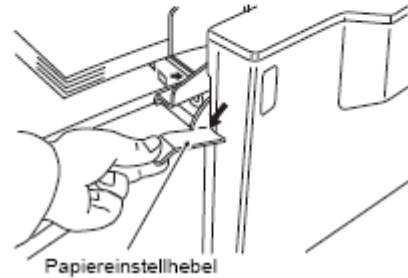

- 8 Drücken Sie „Start“ für einen Testlauf**

- 9 Drücken Sie nach einigen Falzungen „Stop“.**

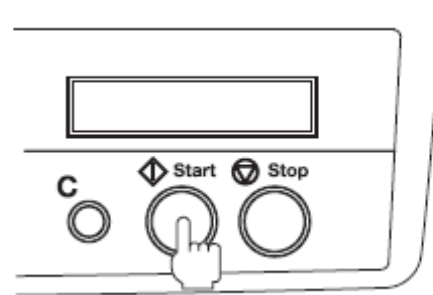

- 10 Prüfen Sie die Qualität der Falzung.**

Prüfen Sie die Falzparallelität des zweiten Blattes.



Zum Einstellen der Falzparallelität Informieren Sie sich bitte auf Seite 54 Falzfehlausrichtungen korrigieren“

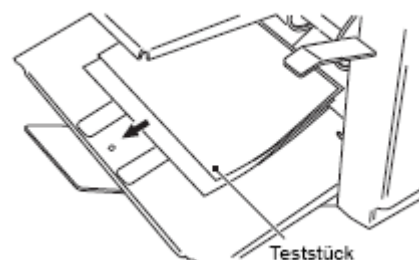

- 11 Nach dem Durchführen der Einstellungen drücken Sie die Taste „C“ für 2 Sekunden um den Zähler auf „0“ zu setzen.**

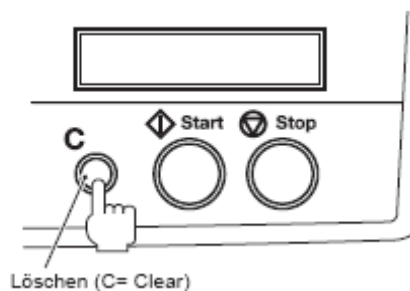

- 12 Drücken Sie „Start“ um mit dem Falzen zu beginnen.**

Um die Maschine anzuhalten oder den Betrieb zu unterbrechen, drücken Sie „Stop“. Mit „Start“ wird der Betrieb fortgesetzt.

Ist das Papiereinzugs-Fach leer, stoppt die Maschine automatisch.

In der LCD-Anzeige wird der aktuelle Zählerstand und „Kein Papier“ (NO PAPER) abwechselnd angezeigt.

Wird wieder Papier in das Papiereinzugs-Fach eingelegt, wird nur noch der Zählerstand angezeigt. Wenn Sie die Taste „C“ für 2 Sekunden gedrückt halten, wird der Zähler auf „0“ gesetzt. Wenn Sie „Start“ drücken, ohne den Zähler auf „0“ gesetzt zu haben, wird nach dem Start der Zähler weiter gezählt.

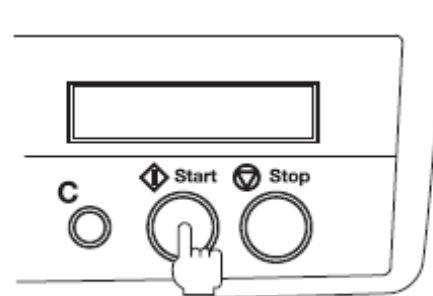

Für die benutzerdefinierte Falzung von Papier-Sondergrößen informieren Sie sich bitte auf Seite 38 „Benutzerdefinierte Falzung von Standard-Papierformaten“.

11. Der Kreuzfalz

Beim Kreuzfalz wird Papier mit einem Halbfalz zu einem Kreuzfalz oder Kreuz-Wickelfalz weitergefaltet.

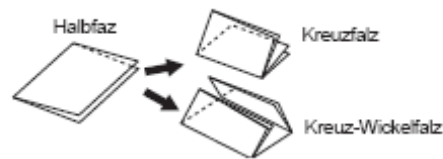

Das maximale Papiergewicht ist 104,7 g/m². Allerdings hängt das zulässige Papiergewicht etwas von den Umgebungsbedingungen (Temperatur, Luftfeuchtigkeit), der Papiergröße und der Faserrichtung ab.

Beim Kreuzfalz können (der horizontaler Falz-Schlupf) und Falzfehlausrichtungen von den Umgebungsbedingungen (Temperatur, Luftfeuchtigkeit), der Papiergröße und der Faserrichtung abhängen. Dies ist keine Fehlfunktion der Maschine.

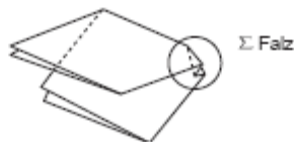

11.1 Kreuzfalz von Standard-Papierformaten

Ein Kreuzfalz ist für die Papierformate A3, B4 und B5 möglich.

Nachstehend wird die Ausführung eines Kreuzfalzes mit A3 Papier, ausgehend von einem Halbfalz, beschrieben.

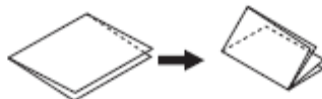

Bitte beachten Sie, dass beim Kreuzfalz das Papier nur mit der schmalen Seite zugeführt werden kann.

- 1 Falzen Sie Papier im Format A3 mit einem Halbfalz. Beschreibung siehe „Kapitel 2, Bedienung: Grundlagen“ (Seite 29).**
- 2 Streichen Sie mit den Fingern kräftig entlang der Falzlinie. Dadurch vermeiden Sie, dass das Papier beim Falzen verrutscht oder sich wellt.**



- 3 Heben Sie den Papiereinstellhebel an und legen Sie das so vorbereitete, mit einem Halbfalz versehene Papier, in das Papiereinzugsfach ein. Die gefaltete Seite muss dabei an der Rückseite (linke Papiereinzugsführung) des Gerätes liegen.**

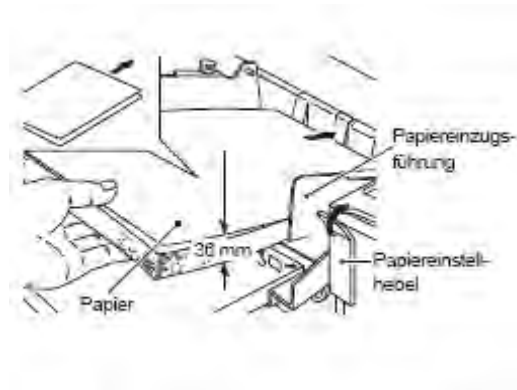

Der Papierstapel sollte dabei nicht dicker als ca. 2/3 der Höhe der Papiereinzugsführungen sein (36mm).

- 4 Lösen Sie die Feststellschrauben der Papiereinzugsführungen.**
- 5 Drücken Sie die Papiereinzugsführungen leicht an den Papierstapel und ziehen die Feststellschrauben wieder fest.**



- 6 Senken Sie den Papiereinstellhebel ab.**
Das Papiereinzugsfach wird dadurch angehoben.

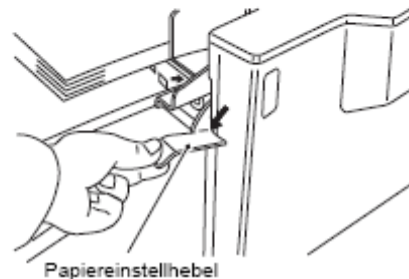

Der Papiereinstellhebel muss immer abgesenkt werden, ansonsten laufen die Papiereinzugs-Rollen leer und die Maschine stoppt nach dem Start wieder.

- 7 Schieben Sie den Grobeinstellknopf der oberen Falztasche auf die Position für A4 Papier mit Halbfalz.**
Ist das ursprüngliche Format B4, A4 oder B5, muss der Grobeinstellknopf entsprechend auf die Position B5, A5 oder B6 geschoben werden



8 Schieben Sie jetzt den Grobeinstellknopf der unteren Falztasche ganz nach oben.



Der Grobeinstellknopf kann nicht verdreht („festgezogen/gelöst“) werden. Er wird zum Verschieben nur angehoben (Seite 53).

Nachdem Sie den Grobeinstellknopf verschoben haben, drehen Sie den Feineinstellknopf mehrere male etwas nach links und rechts, er muss sich leicht drehen lassen (Seite 53).

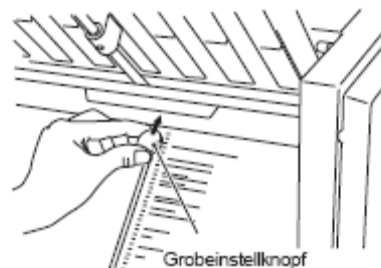

9 Schieben Sie jetzt die Ablagerollen in die geeignete Position.

Die Position entnehmen Sie der Tabelle auf Seite 52.

Für unser Beispiel (Format A4, Halb falz) schieben Sie die Ablagerolle zur Position „3“.

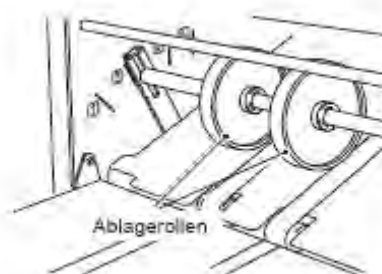

10 Öffnen Sie die obere Abdeckung.

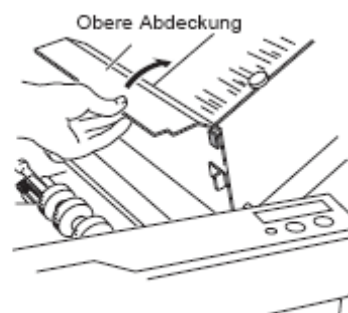

11 Lösen Sie die Feststellschraube der Papiereinzugs-Rollen.

12 Schieben Sie die Papiereinzugs-Rollen bis zum Anschlag in Richtung Rückseite, über die Falzlinie des Papiers.

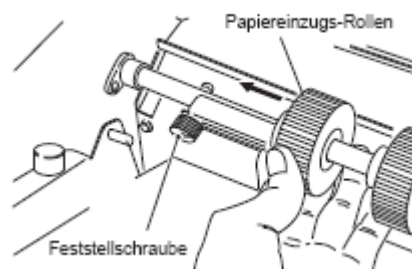

13 Ziehen Sie die Feststellschraube

wieder fest.

- 14** Entnehmen Sie die Kreuzfalz-Führung. Sie wird unter der oberen Abdeckung aufbewahrt.

- 15** Schließen Sie die obere Abdeckung.

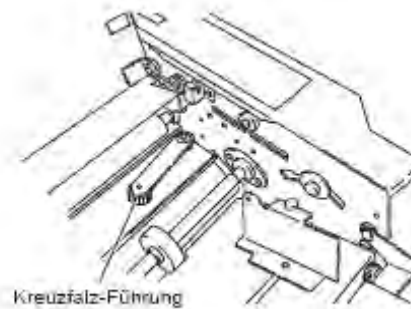

- 16** Montieren Sie die Kreuzfalz-Führung an der hinteren Papiereinzugsführung. Legen Sie die Beschwer-Rolle auf den Falz.

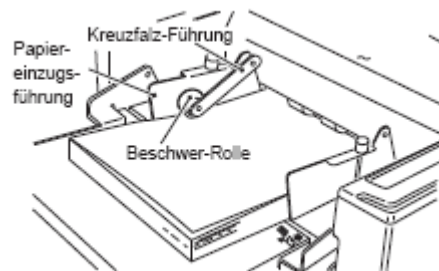

Zum Nachfüllen von Papier heben Sie Kreuzfalz-Führung an.

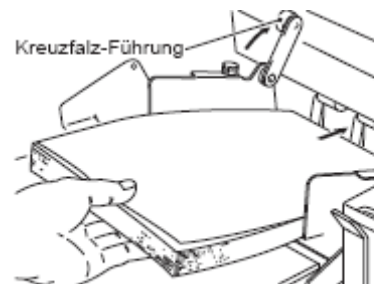

- 17** Bringen Sie den Hebel zum Einstellen des Papiereinzug-Drucks in Stellung „Dünnes Papier“ (Thin Paper).

Sollte das Papier durchrutschen und wird nicht abgezogen, schieben Sie den Hebel in Richtung „Dickes Papier“ (Thick Paper).



- 18 Drücken Sie „Start“ für einen Testlauf.**

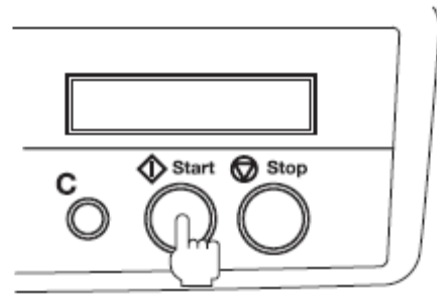

- 19 Drücken Sie nach einigen Falzungen „Stop“.**

- 20 Prüfen Sie die Qualität der Falzung.**

Prüfen Sie die Falzparallelität des zweiten Blattes.



Zum Einstellen der Falzparallelität Informieren Sie sich bitte auf Seite 29, „Bedienung im Detail.“

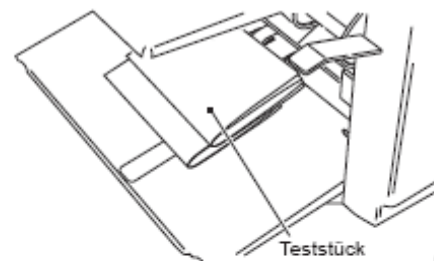

- 21 Nach dem Durchführen der Einstellungen drücken Sie die Taste „C“ für 2 Sekunden um den Zähler auf „0“ zu setzen.**

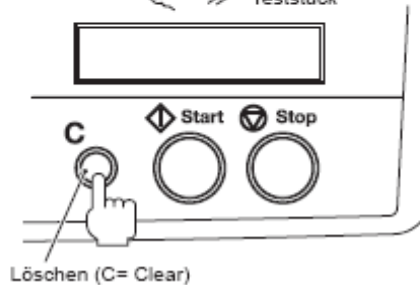

Löschen (C= Clear)

- 22 Drücken Sie „Start“ um mit dem Falzen zu beginnen.**

Um die Maschine anzuhalten oder den Betrieb zu unterbrechen, drücken Sie „Stop“. Mit „Start“ wird der Betrieb fortgesetzt.

Ist das Papiereinzugs-Fach leer, stoppt die Maschine automatisch. In der LCD-Anzeige werden der aktuelle Zählerstand und „Kein Papier“ (NO PAPER) abwechselnd angezeigt.

Wird wieder Papier in das Papiereinzugs-Fach eingelegt, wird nur noch der Zählerstand angezeigt. Wenn Sie die Taste „C“ für 2 Sekunden gedrückt halten, wird der Zähler auf „0“ gesetzt. Wenn Sie „Start“ drücken, ohne den Zähler auf „0“ gesetzt zu haben, wird nach dem Start der Zähler weiter gezählt.

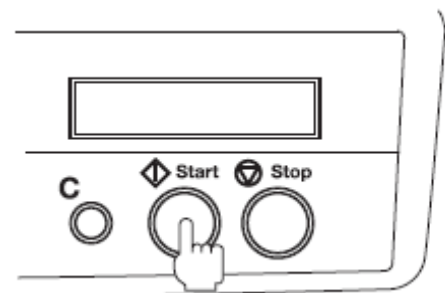



Bitte beachten Sie, dass Sie die folgenden Schritte nur durchführen können, wenn sich Papier im Papiereinzugs-Fach befindet.

23 Verstauen Sie nach dem Abarbeiten des Jobs die Kreuzfalz-Führung wieder unter der oberen Abdeckung.

11.2 Kreuzfalz von Sonder - Papiergrößen

Alle Papiergrößen, die von den sechs Standard-Formaten abweichen gelten als Sondergrößen. Folgende Sondergrößen können verwendet werden:

Max. Größe: 297 (Breite) x 432 (Länge) mm

Min. Größe: 128 (Breite) x 182 (Länge) mm

Nachstehend wird als Beispiel der Kreuzfalz für 300 mm langes Papier beschrieben.

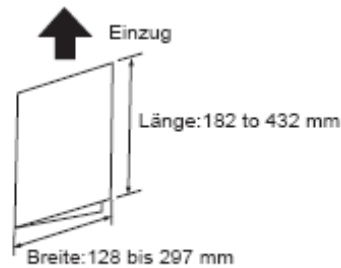

1 Falzen Sie das Papier mit einem Halbfalz (Beschreibung siehe Kapitel 3, „Bedienung: Im Detail, 3. Standardfaltung von Papier-Sondergrößen“ (Seite 42).

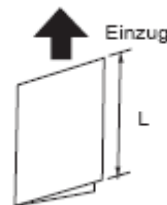

2 Messen Sie die Länge (L) des mit dem Halbfalz gefalzten Papiers.

3 Streichen Sie mit den Fingern kräftig entlang der Falzlinie. Dadurch vermeiden Sie, dass das Papier beim Falzen verrutscht oder sich wellt.

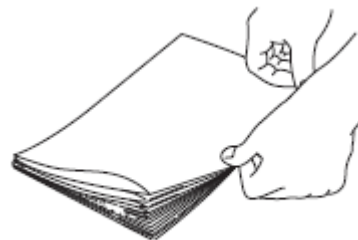

- 4 Heben Sie den Papiereinstellhebel an und legen Sie das so vorbereitete, mit einem Halbfalz versehene Papier, in das Papiereinzugsfach ein. Die gefalzte Seite muss dabei an der Rückseite (linke Papiereinzugsführung) des Gerätes liegen.**

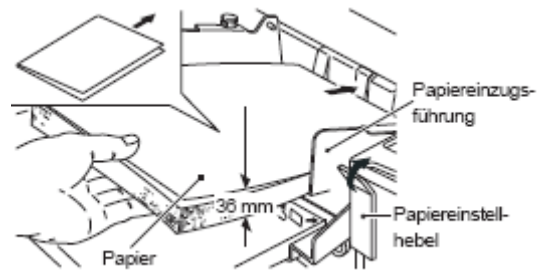

Der Papierstapel sollte dabei nicht dicker als ca. 2/3 der Höhe der Papiereinzugsführungen sein (36 mm).

- 5 Lösen Sie die Feststellschrauben der Papiereinzugsführungen.**
- 6 Drücken Sie die Papiereinzugsführungen leicht an den Papierstapel und ziehen die Feststellschrauben wieder fest.**



- 7 Senken Sie den Papiereinstellhebel ab.**

Das Papiereinzugsfach wird dadurch angehoben.

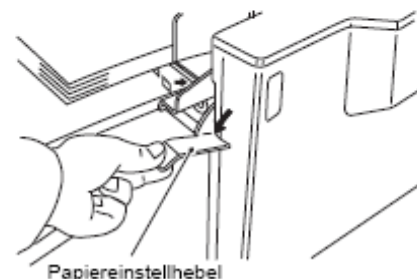

Der Papiereinstellhebel muss immer abgesenkt werden, ansonsten laufen die Papiereinzugs-Rollen leer und die Maschine stoppt nach dem Start wieder.

- 8 Ermitteln Sie anhand der nachstehenden Tabelle die ungefähre Position des jeweiligen Grobeinstellknopfes der oberen und unteren Falztasche.**

Tabelle: Ungefähre Position des Grobeinstellknopfes

L=Papierlänge		
Falzart	Halbfalz	Wickelfalz
Obere Falztasche	L/2	L/3
Untere Falztasche	Oberer Anschlag	L/3

- 1) Schieben Sie gem. der oben stehenden Tabelle den Grobeinstellknopf auf die Position 150 mm (300 mm/2).



- 2) Schieben Sie jetzt den Grobeinstellknopf der unteren Falztasche ganz nach oben.

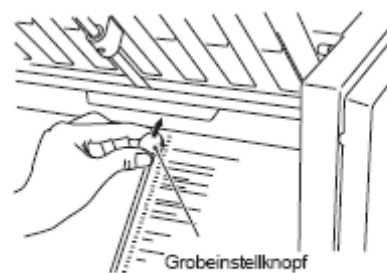

Der Grobeinstellknopf kann nicht verdreht („festgezogen/gelöst“) werden. Er wird zum Verschieben nur angehoben.

Nachdem Sie den Grobeinstellknopf verschoben haben, drehen Sie den Feineinstellknopf mehrere male etwas nach links und rechts, er muss sich leicht drehen lassen.

9 Schieben Sie jetzt die Ablagerollen in die geeignete Position.

Die Position entnehmen Sie der Tabelle auf Seite 52.

Für unser Beispiel schieben Sie die Ablagerolle zur Position „2“

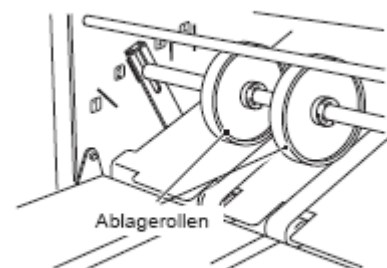

12. Falzfehlausrichtungen korrigieren

Es gibt zwei Arten von Fehlausrichtungen: Eine Fehlausrichtung entlang der Längsseite- und eine Fehlausrichtung entlang der Schmalseite des Papiers.

12.1 Korrigieren einer Falzfehlausrichtung entlang der Längsseite



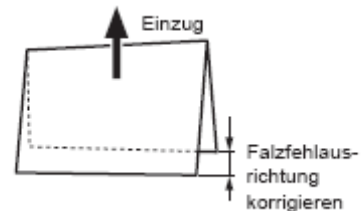







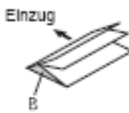

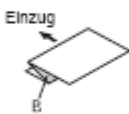
Wenn das gefaltzte Papier, wie in der Abbildung dargestellt, entlang der Längsseite eine Fehlausrichtung aufweist, können Sie dies mit dem Feineinstellknopf der Falztasche korrigieren.

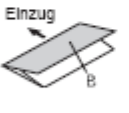

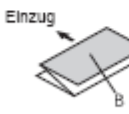
Korrektur: Einstellung des Feineinstellknopfs der oberen Falztasche

Falzart		Gefaltzte Seite A	Korrektur	Feineinstellknopf der oberen Falztasche
Halbfalz		Wenn A länger ist	Feineinstellknopf entgegen den Uhrzeigersinn drehen	
		Wenn A kürzer ist	Feineinstellknopf im Uhrzeigersinn drehen	
Doppel-Parallel-falz		Wenn A länger ist	Feineinstellknopf entgegen den Uhrzeigersinn drehen	
		Wenn A kürzer ist	Feineinstellknopf im Uhrzeigersinn drehen	
Zeichnungs-falz		Wenn A länger ist	Feineinstellknopf im Uhrzeigersinn drehen	
		Wenn A kürzer ist	Feineinstellknopf entgegen den Uhrzeigersinn drehen	
Wickel-falz		Wenn A länger ist	Feineinstellknopf entgegen den Uhrzeigersinn drehen	
		Wenn A kürzer ist	Feineinstellknopf im Uhrzeigersinn drehen	
Falzart		Gefaltzte Seite A	Korrektur	Feineinstellknopf der oberen Falztasche
Z-Falz		Wenn A länger ist	Feineinstellknopf im Uhrzeigersinn drehen	
		Wenn A kürzer ist	Feineinstellknopf entgegen den Uhrzeigersinn drehen	
Altar-Falz		Wenn A länger ist	Feineinstellknopf entgegen den Uhrzeigersinn drehen	
		Wenn A kürzer ist	Feineinstellknopf im Uhrzeigersinn drehen	

Korrektur: Einstellung des Feineinstellknopfs der unteren Falztasche

Falztart	Gefalzte Seite A	Korrektur	Feineinstellknopf der oberen Falztasche	
Halbfalz	Die untere Falztasche wird beim Halbfalz nicht verwendet			
Doppel-Parallel-falz		Wenn B länger ist	Feineinstellknopf entgegen den Uhrzeigersinn drehen	
		Wenn B kürzer ist	Feineinstellknopf im Uhrzeigersinn drehen	
Zeichnungs-falz		Wenn B länger ist	Feineinstellknopf entgegen den Uhrzeigersinn drehen	
		Wenn B kürzer ist	Feineinstellknopf im Uhrzeigersinn drehen	
Wickel-falz		Wenn B länger ist	Feineinstellknopf im Uhrzeigersinn drehen	
		Wenn B kürzer ist	Feineinstellknopf entgegen den Uhrzeigersinn drehen	
Z-Falz		Wenn B länger ist	Feineinstellknopf im Uhrzeigersinn drehen	
		Wenn B kürzer ist	Feineinstellknopf entgegen den Uhrzeigersinn drehen	
Altar-falz		Wenn B länger ist	Feineinstellknopf im Uhrzeigersinn drehen	
		Wenn B kürzer ist	Feineinstellknopf entgegen den Uhrzeigersinn drehen	

12.2 Korrigieren einer Falzfehlausrichtung entlang der Schmalseite

Wenn das gefalzte Papier, wie in der Abbildung dargestellt, entlang der Schmalseite eine Fehlausrichtung aufweist, können Sie dies mit dem Einstellknopf für die Falzparallelität korrigieren.



Die evtl. nötige Feineinstellung kann von verschiedenen Faktoren, wie z.B. den Umweltbedingungen (Temperatur, Luftfeuchtigkeit), der Qualität des Papiers, der Papierdicke, der Faserausrichtung, der Schnittgenauigkeit und dem Druck abhängen.

- 1 Drehen Sie am Einstellknopf für die Falzparallelität um die Fehlausrichtung zu korrigieren.**

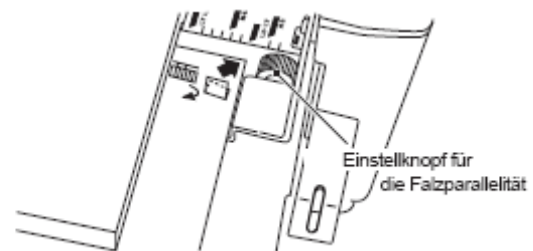

Entspricht der Falzfehler Bild A, drehen Sie den Einstellknopf in die im Bild gezeigte Pfeilrichtung.



Entspricht der Falzfehler Bild B, drehen Sie den Einstellknopf in die im Bild gezeigte Pfeilrichtung.



- 2 Nach der Abarbeitung des Jobs sollten Sie den Einstellknopf wieder in die Standardposition zurückdrehen.**

Die Standardposition ist erreicht, wenn der Stift im Fenster des Papiereinzugs-Fachs (direkt über dem Einstellknopf) mit der Markierung daneben (Loch) übereinstimmt.



13. Maßnahmen bei Zerknittern oder Stauchen des Papiers

Wird das Papier zerknittert oder gestaucht prüfen Sie bitte:

Zerknittert oder gestaucht

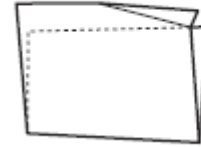

- **Das Papier muss vor dem Einlegen sorgfältig aufgefächert werden.**
- **Überprüfen Sie, ob die Falztaschen korrekt eingebaut wurden (Seite 15).**
- **Reinigen Sie die Falzwalze mit einem handelsüblichen Antistatik-Staubtuch, um eine eventuelle elektro-statische Aufladung zu beseitigen.**

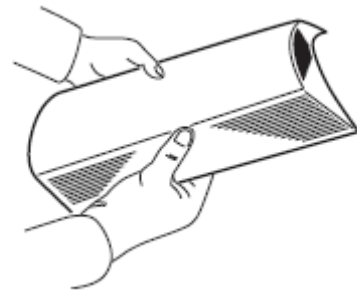

**Verwenden Sie nur Papier, das den Spezifikationen entspricht.
Anderes Papier kann knittern, stauchen oder zu Fehlfunktionen der Maschine führen.**

14. Einen Papierstau beseitigen

14.1 Stau bei den Papiereinzugs-Rollen

Bei einem Papierstau wird in der LCD-Anzeige „Papierfehler“ (PAPER ERR) angezeigt. Prüfen Sie die Maschine, um festzustellen, wo sich das Papier gestaut hat und entfernen Sie das Papier. Gehen Sie wie folgt vor:

- 1 Heben Sie den Papiereinstellhebel an um das Papiereinzugs-Fach abzusenken.**

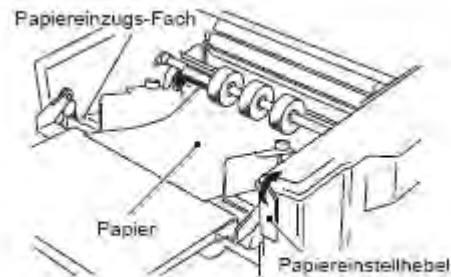

- 2 Ziehen Sie das Papier zu sich heraus.**

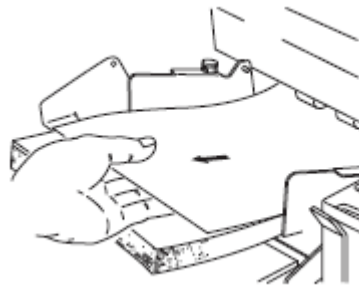

14.2 Papier rutscht im Einzugsbereich durch

- Wenn bei dickem Papier (hochwertiges Papier mit einem Papiergewicht von 127,9 g/m²) häufig ein Fehlabbzug auftritt, stellen Sie den Hebel zum Einstellen des Papiereinzugs Drucks auf „Dickes Papier“ (Thick Paper)".



Hebel zum Einstellen des Papiereinzugs-Drucks



- Das Papier muss vor dem Einlegen sorgfältig aufgefächert werden.
- Legen Sie weniger Papier ein.

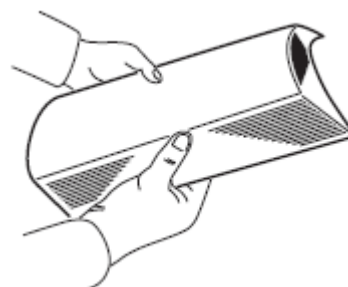

14.3 Stau im Bereich der Falzwalze



Schalten vor der Durchführung der nachstehend beschriebenen Aktionen die Maschine aus.

1 Öffnen Sie die obere Abdeckung.

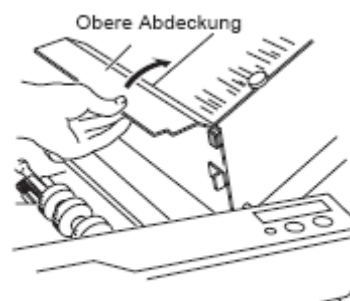

2 Zum entriegeln der Falzwalze schieben Sie die beiden Lager-Andruckhebel in Pfeilrichtung.

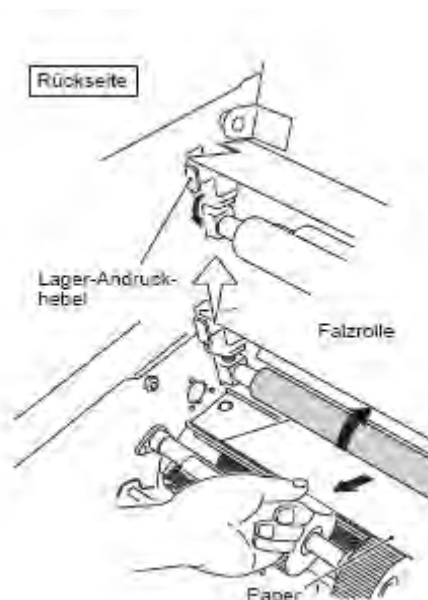

3 Ziehen Sie das gestaute Papier zu sich heraus.

Wenn das Papier nicht leicht entnommen werden kann, drehen Sie die Falzwalze mit der Hand zu sich und ziehen Sie das Papier heraus.

4 Verriegeln Sie die Falzwalze wieder. Dazu schieben Sie die beiden Lager-Andruckhebel in Pfeilrichtung.

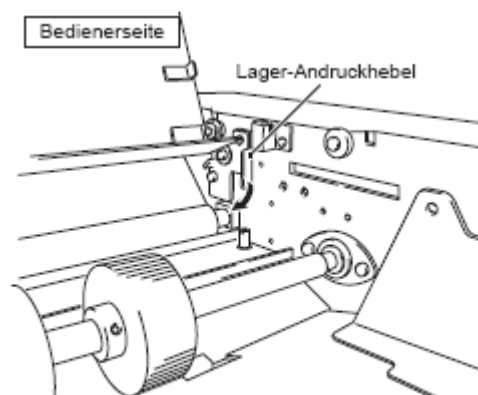

14.4 Stau an der oberen Falztasche

- 1 Nehmen Sie die obere Falztasche heraus.

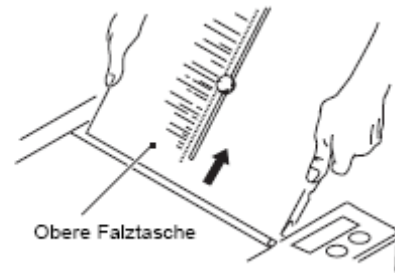

- 2 Öffnen Sie die obere Abdeckung.

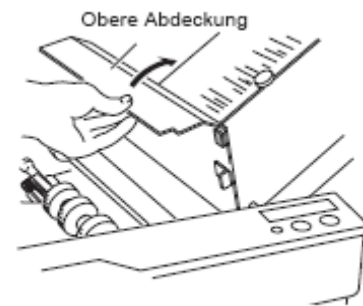

- 3 Ziehen Sie das gestaute Papier zu sich heraus.

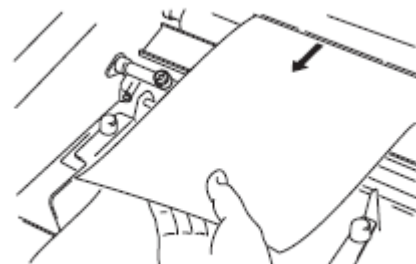

- 4 Schließen Sie die obere Abdeckung.

- 5 Bauen Sie die obere Falztasche wieder ein.



Überprüfen Sie, ob die obere Falztasche korrekt eingebaut wurde. Nehmen Sie zum Aus- oder Einbauen der Falztasche immer beide Hände.

14.5 Stau in der unteren Falztasche



Schalten vor der Durchführung der nachstehend beschriebenen Aktionen die Maschine aus.

- 1 Schieben Sie den Sperr-Riegel in die Position „entriegeln“ (Unlock).

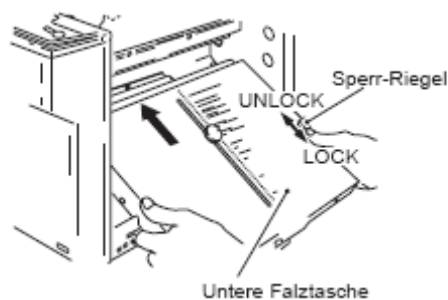

- 2 Nehmen Sie die untere Falztasche heraus.

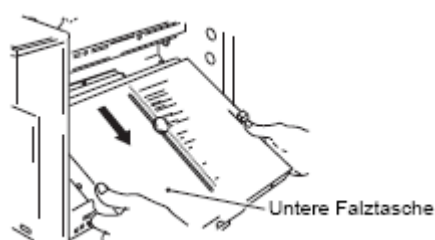

- 3 Ziehen Sie das gestaute Papier zu sich heraus.



- 4 Führen Sie die Falztasche entlang des Gleitstücks wieder in das Gerät ein.

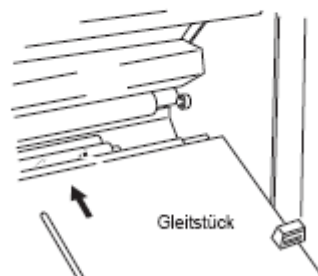

- 5 Schieben Sie den Sperr-Riegel in die Position „Verriegeln“ (Lock) 



Überprüfen Sie, ob die untere Falztasche korrekt eingebaut wurde. Nehmen Sie zum Aus- oder Einbauen der Falztasche immer beide Hände.

14.6 Stau in der Ablage

Ziehen Sie das gestaute Papier in der Ablage zu sich heraus.

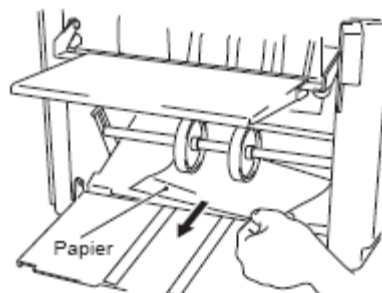

15. Fehlermeldungen



Bei einem Papierstau oder wenn die obere Abdeckung geöffnet ist, erscheint in der LCD Anzeige eine Fehlermeldung.



Folgen Sie zur Fehlerbeseitigung den nachstehenden Anweisungen:



Meldung	Ursache	Fehlerbeseitigung
Kein Papier (No Paper)	Beim Einschalten des Gerätes befand sich kein Papier im Papiereinzugsfach.	Legen Sie Papier in das Papiereinzugsfach ein.
Kein Papier/**** (No Paper/****) /****= Anzahl der bereits erfolgten Falzungen	Das eingelegte Papier ist abgearbeitet.	Legen Sie Papier in das Papiereinzugsfach ein. Die Anzahl der bereits erfolgten Falzungen wird wieder angezeigt.
Abdeckung offen (Cover Open)	Die obere Abdeckung ist geöffnet.	Die obere Abdeckung schliessen.
Fehler: Papier (Paper Err)	Ein Papierstau ist aufgetreten.	Entfernen Sie das gestaute Papier und drücken Sie die Taste C (clear).
	Ein Fehlabbzug ist aufgetreten.	Achten Sie darauf, dass das Papier korrekt auf dem Papiereinzugsfach liegt. Drücken Sie dann die Taste C (clear).
Plate-1 Set Err	Fehlerhafte Montage der oberen Falztasche.	Überprüfen Sie die ordnungsgemäße Montage der oberen Falztasche.
Plate-2 Set Err	Fehlerhafte Montage der unteren Falztasche.	Überprüfen Sie die Ordnungsgemäße Montage der unteren Falztasche.
Überlastung (Over Load)	Der Motor ist überlastet	Gerat aus- und wieder einschalten.

16. Fehlerbeseitigung

Die nachstehende Tabelle gibt Ihnen Hinweise zur Fehlerbehebung. Sollte trotz der vorgeschlagenen Maßnahmen der Fehler bestehen bleiben, wenden Sie sich bitte an Ihren Fachhändler oder den Kundendienst.

Fehler	Ursache	Fehlerbeseitigung
Trotz Drücken der Start-Taste läuft die Maschine nicht an	Netzstecker nicht mit dem Stromnetz verbunden.	Netzstecker in die Steckdose stecken.
	Der Netzschalter ist AUS.	Netzschalter einschalten.
	Kein Papier im Papiereinzugsfach.	Papier einlegen.
	Papierstau.	Papierstau entfernen.
	Die obere Abdeckung ist offen.	Die obere Abdeckung schliessen.
	Fehler im Gerät.	Kontaktieren Sie ihren Händler oder den Kundendienst.
Nach dem Drücken der Taste „Start“ drehen sich zwar die Papiereinzugsrollen, aber es wird kein Papier abgezogen	Das Papiereinzugsfach ist abgesenkt.	Senken Sie den Papiereinstellhebel ab, um das Papiereinzugsfach abzuheben.
	Das Papier wurde nicht richtig aufgefächert.	Das Papier auffächern, siehe Seite 20.
	Das Papier ist wellig.	Das Papier glätten.
	Das Papier ist zu dick.	Stellen Sie den Hebel zum Einstellen des Papiereinzug-Drucks auf „Dickes Papier“ (Thick Paper), siehe Seite 26 
	Das Papier entspricht nicht den Spezifikationen.	Verwenden Sie nur Papier, das den Spezifikationen entspricht.
Das Papier wird nicht an der richtigen Stelle gefalzt	Die Falztasche ist nicht Ordnungsgemäß montiert.	Falztaschen ordnungsgemäß montieren.
	Das Papier ist elektro-statisch aufgeladen.	Das Papier sorgfältig auffächern.
		Verwenden Sie für die Falzwalze ein handelsübliches Antistatik-Spray.
Verwenden Sie dickeres Papier.		
Häufiger Doppel-Abzug	Der Hebel zum Einstellen des Papiereinzug-Drucks steht auf „Dickes Papier“ (Thick Paper). 	Stellen Sie den Hebel zum Einstellen des Papiereinzug-Drucks auf „Dünnes Papier“ (Thin Paper), siehe Seite 26 
	Die Papierseparierung ist verschmutzt.	Papierseparierung mit Hefter Walzenreiniger reinigen.
	Die Blätter kleben und können nicht getrennt werden.	Das Papier sorgfältig auffächern.
	Das Papier entspricht nicht den Spezifikationen.	Verwenden Sie nur Papier, das den Spezifikationen entspricht.
	Fehler im Gerät	Kontaktieren Sie ihren Händler oder den Kundendienst.

Fehler	Ursache	Fehlerbeseitigung
Das Papier rutscht im Bereich der Papierzuführung	Der Hebel zum Einstellen des Papiereinzug-Drucks steht auf „Dünnes Papier“ (Thin Paper). 	Stellen Sie den Hebel zum Einstellen des Papiereinzug-Drucks auf „Dickes Papier“ (Thick Paper), siehe Seite 26 
	Die Papiereinzugsrollen sind verschmutzt.	Papiereinzugsrollen mit Hefter Walzenreiniger reinigen.
	Die Blätter kleben und können nicht voneinander getrennt werden.	Das Papier sorgfältig auffächern, siehe Seite 20.
	Das Papier entspricht nicht den Spezifikationen.	Verwenden Sie nur Papier, das den Spezifikationen entspricht.
	Die Papiereinzugsführung drücken zu fest am Papierstapel an.	Die Papiereinzugsführung darf nur leicht anliegen.
	Fehler im Gerät.	Kontaktieren Sie Ihren Händler oder den Kundendienst.
Häufiger Papierstau.	Die Falzwalze ist verschmutzt.	Falzwalze mit HEFTER Walzenreiniger reinigen.
	Papierschnipsel in der Wegstrecke.	Prüfen Sie die Wegstrecke und entfernen Sie alle Papierschnipsel.
	Die Position der Ablagerollen ist nicht korrekt	Stellen Sie die Position der Ablagerollen richtig ein.
	Das Papier ist wellig.	Das Papier glätten.
	Die Führungsplatte ist noch eingesetzt.	Entfernen Sie die Führungsplatte.
	Das Paper ist elektro-statisch aufgeladen.	Verwenden Sie für die Falzwalze ein handelsübliches Antistatik- Spray.
Das Papier rutscht in vertikaler Richtung.	Nach dem Wechseln des Papiertyps wurde die Falzposition nicht angepasst.	Überprüfen Sie die Position des Grobeinstellknopfs.
Das Papier rutscht in horizontaler Richtung.	Der Papierstapel ist ungleichmäßig.	Achten Sie darauf, dass der Papierstapel sauber ausgerichtet in das Papiereinzugs-Fach eingelegt ist.
	Zu viel Luft zwischen dem Papierstapel und den Führungsplatten.	Schieben Sie die Führungsplatten soweit zusammen, dass sie am Papierstapel leicht anliegen.
	Die Falzwalze ist deformiert.	Kontaktieren Sie Ihren Händler oder den Kundendienst
Papierstau an der Falzwalze bei dickem oder gefalztem Papier (Halbfalz).	Es wurde Papier verwendet, welches außerhalb der Spezifikation ist.	Verwenden Sie nur Papier, das den Spezifikationen entspricht.
	Die interne Wegstrecke ist zu	Verlängern Sie die Wegstrecke

	kurz.	mit der Feineinstellschraube der unteren Falztasche.
Kleine Papier-Formate werden laufend abgezogen (Stream Feed).	Es wurde Papier verwendet, welches außerhalb der Spezifikation ist.	Verwenden Sie nur Papier, das den Spezifikationen entspricht.
	Der Hebel zum Einstellen des Papiereinzug-Drucks steht auf „Dickes Papier“ (Thick Paper). 	Stellen Sie den Hebel zum Einstellen des Papiereinzug-Drucks auf „Dünnes Papier“ (Thin Paper). 

17. Reinigung der Maschine

17.1 Reinigen der Maschine

An der Falzwalze und den Papiereinzugs-Rollen haftender Papierstaub, Druckfarbe usw. können Probleme, wie z.B. Papiereinzugsfehler oder Falzausrichtungsfehler verursachen. Staub auf oder in der Nähe von Sensoren können Abzugsfehler verursachen. Reinigen Sie die Maschine einmal pro Woche. Verwenden Sie zum Reinigen der Sensoren ein für Büromaschinen handelsübliches Druckluft-Spray.



Ziehen Sie vor dem Reinigen unbedingt den Netzstecker.

Nach dem Reinigen: Stellen Sie vor der Inbetriebnahme sicher, dass alle gereinigten Teile wieder vollständig trocken sind.

WARNUNG



Verwenden Sie zum Reinigen keine entzündlichen Sprays oder Lösungsmittel im Inneren oder in der Nähe des Gerätes.

Sorgen Sie bei der Verwendung von Walzenreinigern oder Alkohol für eine ausreichende Belüftung und lagern Sie diese Flüssigkeiten an einem sicheren Platz.

Beachten Sie bitte, dass andere Lösungsmittel die Gummirollen oder Kunststoffe im Gerät beschädigen und dadurch Störungen verursachen können.

17.2 Reinigen der Falzwalze

1 Öffnen Sie die obere Abdeckung.

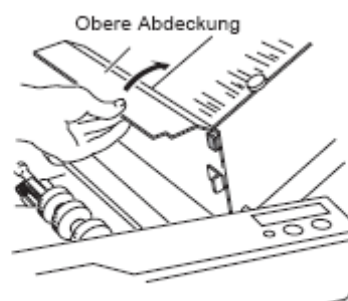

2 Bauen Sie die obere und untere Falztasche aus.

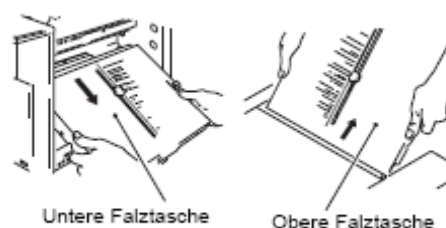

- 3** Befeuchten Sie ein Tuch mit **HEFTER Walzenreiniger**.
Drehen Sie die **Papiereinzugs-Rollen** beim Reinigen.

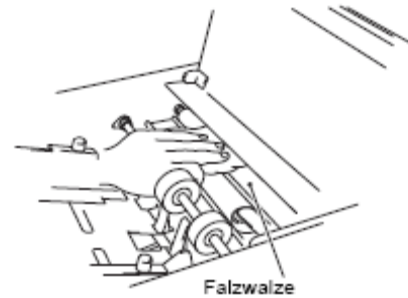

17.3 Reinigen der Papiereinzugs-Rollen

- 1** Öffnen Sie die obere Abdeckung.

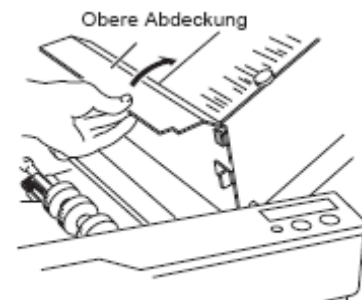

- 2** Befeuchten Sie ein Tuch mit **HEFTER Walzenreiniger**.
Drehen Sie **Papiereinzugs-Rollen** beim Reinigen.

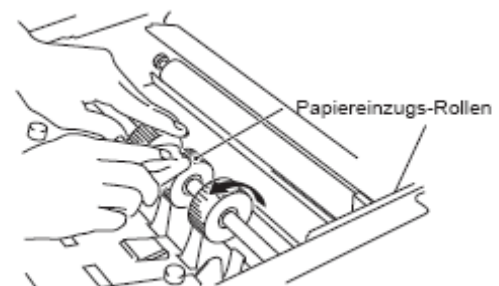

17.4 Reinigen der Papierseparierung

Verwenden Sie zum Reinigen des Papiersensors ein für Büro Zwecke geeignetes, handelsübliches Druckluftspray oder ein Wattestäbchen.

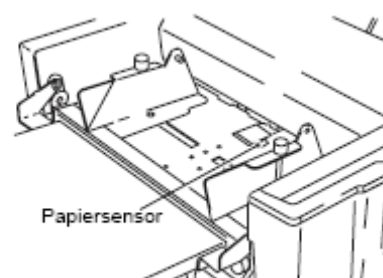

17.5 Reinigen des Ablagesensors

Reinigen Sie den Ablagesensor an der Rückseite der Ablagerollen mit einem für Büro Zwecke geeigneten, handelsüblichen Druckluftspray

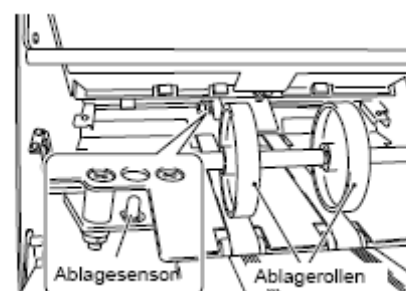

17.6 Reinigen der Ablagerollen

- 1 Schieben Sie die Ablagerollen in Position „5“.

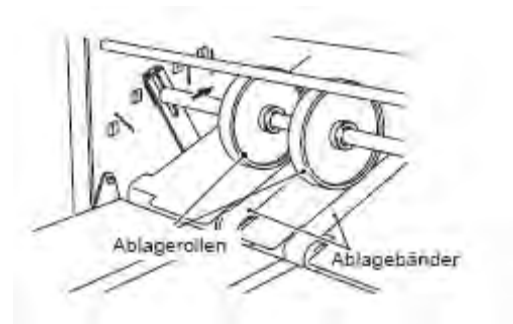

- 2 Heben Sie die Ablagerollen zunächst mit der Hand an und ziehen Sie jeweils den Hebel an den beiden Ablagehebel (links und rechts) in Pfeilrichtung. Dadurch werden die Ablagerollen angehoben.

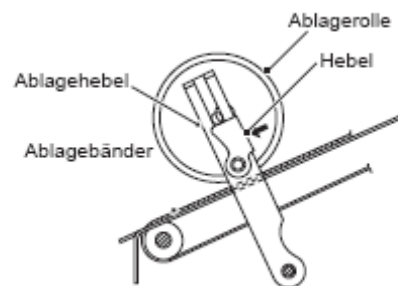

- 3 Befeuchten Sie ein Tuch mit HEFTER Walzenreiniger. Drehen Sie die Ablagerollen beim Reinigen.

18. Technische Daten

Modell		TF MEGA-M
Typ		Büro-Tischgerät
Falzbares Papierformat	Min.	128 mm x 182 mm (Breite x Länge)
	Max.	297 mm x 432 mm (Breite x Länge)
Papierqualität		Qualitätspapier, Recyclingpapier, Zeichenpapier, Kunstdruckpapier, beschichtetes Papier
Falzarten		Halbfalz, Doppel-Parallelfalz, Zeichnungsfalz, Wickelfalz, Z-Falz, Altarfalz; Falzpositionen einstellbar; Kreuzfalz, Kreuz-Wickelfalz (Qualitätspapier von 52,3 bis 104,7 g/m ²)
Papiergewicht		52,3 bis 127,9 g/m ² Für Papier mit 127,9 g/m ² ist eine Vierfachfaltung (Kreuzfalz, Kreuzwickelfalz, Doppelparallelfalz) nicht möglich
Kapazität des Papiereinzug-Fachs		500 Blätter (64 g/m ²)
Verarbeitungsgeschwindigkeit		125 Blätter/Min (50 Hz) (bei Halbfaltung von Qualitätspapier mit 64 g/m ²)
Papiereinzugsverfahren		3-fach Friktionseinzug mit Schiefelaufkorrektur-Funktion
Zähler		4-stellige Digitalanzeige
Falzstopper		Manuell einstellbar
Ablagerollen		Manuell einstellbar (5 Positionen)
Gerätezustands-Erkennung		Öffnen/Schließen der oberen Abdeckung, kein Papier, Abzugsfehler, Papierstau, falsche Einstellung der oberen und unteren Falztasche, Überlastung des Motors
Stromversorgung		220-240 V Wechselspannung, 50 Hz
Stromaufnahme		0,4 A
Maße	Betrieb	930 x 480 x 535 mm (Breite x Länge x Höhe)
	Lagerung	620 x 480 x 535 mm (Breite x Länge x Höhe)
Gewicht		32 kg

Änderungen ohne Vorankündigung vorbehalten.

Notizen

Notizen

Notizen

19. DECLARATION OF CONFORMITY

GEORG HEFTER MASCHINENBAU e.K., Hefter Systemform Division, Am Mühlbach 6, 83209 Prien am Chiemsee, Germany, declares that the following product

- Name of product : Folder P850
- Models : TF-MEGA-M

complies with the provisions defined by the regulations listed below.

Regulation: Low Voltage Directive 2006/95/EC under EN 60950-1: 2006
Electromagnetic Compatibility Directive 89/336/EEC and 2004/108/EC under EN 55014-1: 2006,
EN 55014-2: 1997+A1: 2001, EN 55011: 2007+A2: 2007, EN 61000-3-2: 2006,
EN 61000-3-3: 1995+A2: 2005

En

20. KONFORMITÄTSERKLÄRUNG

Die Firma GEORG HEFTER MASCHINENBAU e.K. Bereich Hefter Systemform, mit Sitz in: Am Mühlbach 6, 83209 Prien am Chiemsee, Deutschland, erklärt hiermit, dass das folgende Produkt

- Bezeichnung des Produkts: Folder P850
- Modell: Folder P850

den nachfolgend aufgelisteten Richtlinien entspricht:

Richtlinien : Niederspannungsrichtlinie 2006/95/EG unter EN60950-1: 2006
Richtlinie über die elektromagnetische Verträglichkeit
89/336/EWG und 2004/108/EG unter EN 55014-1: 2006,
EN 55014-2: 1997+A1: 2001, EN 55011: 2007+A2: 2007,
EN 61000-3-2: 2006, EN 61000-3-3: 1995+A2: 2005

Ge

21. Disposal of Old Electrical & Electronic Equipment



This symbol (the symbol of the crossed out wheeled bin) indicates that in European countries this product should not be disposed of as household waste.

Please recycle where facilities exist by checking with your local authority or supplier for recycling advice.

By ensuring this product is disposed of correctly through proper treatment, recovery and recycling, you will help prevent potential negative effects on the environment and human health.

En



22. Entsorgung von alten elektrischen und elektronischen Ausrüstungsteilen

Dieses Symbol (das Symbol mit dem durchgekreuzten fahrbaren Müllbehälter) zeigt an, dass dieses Produkt in europäischen Ländern nicht als Haushaltsmüll entsorgt werden darf. Bitte informieren Sie sich bei Ihren örtlichen Behörden oder bei Ihrem Händler hinsichtlich einer Empfehlung für die Entsorgung und führen Sie die betreffenden Teile dort, wo solche Einrichtungen vorhanden sind, einem Recycling-Prozess zu.

Indem Sie sicherstellen, dass das betreffende Produkt durch richtige Behandlung, Rückführung und Recycling entsorgt wird, tragen Sie dazu bei, möglichen negativen Auswirkungen auf die Umwelt und die menschliche Gesundheit vorzubeugen.

Ge

23. Kundendienst, Gewährleistung, Reparatur und evtl. Rücktransport

Frama ist immer für Sie da, wenn Sie Fragen bzgl. Ihres P850 haben oder Service-Leistungen und Hilfe brauchen (www.frama.de)
01805/ 13 72 62

Setzen Sie sich mit **Frama** in Verbindung.
Telefonnummer und Adresse finden Sie unten auf dieser Seite der Bedienungsanleitung oder auf einem Aufkleber an Ihrem Gerät.

Bitte nehmen Sie vor einer evtl. Rücksendung Kontakt mit uns auf.
Senden Sie das Gerät nur in der **Originalverpackung frachtfrei** zu.
Unfreie Sendungen werden nicht angenommen werden!

Frama Deutschland GmbH
Vertrieb
Christinenstraße 2
D-40880 Ratingen
Tel. 0800 8575655
Fax 02102 892777
www.frama.de

Frama Deutschland GmbH
Zentralwerkstatt
Christinenstraße 2
D-40880 Ratingen
Tel. 0800 8575655
Fax 02102 8927140
www.frama.de